

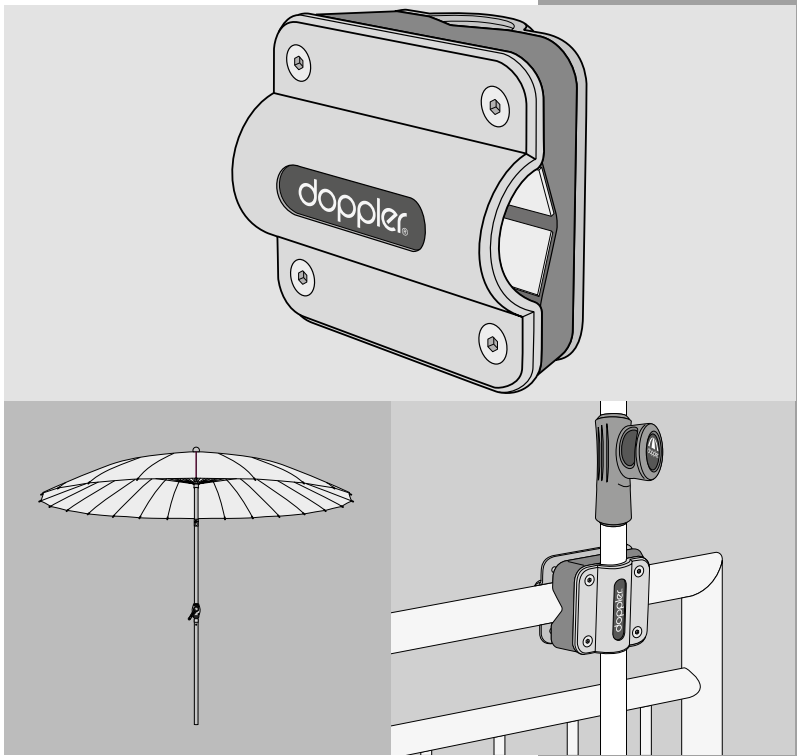

Balkonklammer VARIO

Montage- und Gebrauchsanleitung



Art-Nr.: 85799VA / 85799VAXL
Anl.-Nr. 93533 20210317

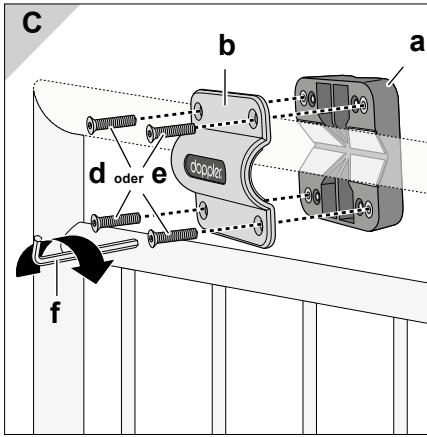
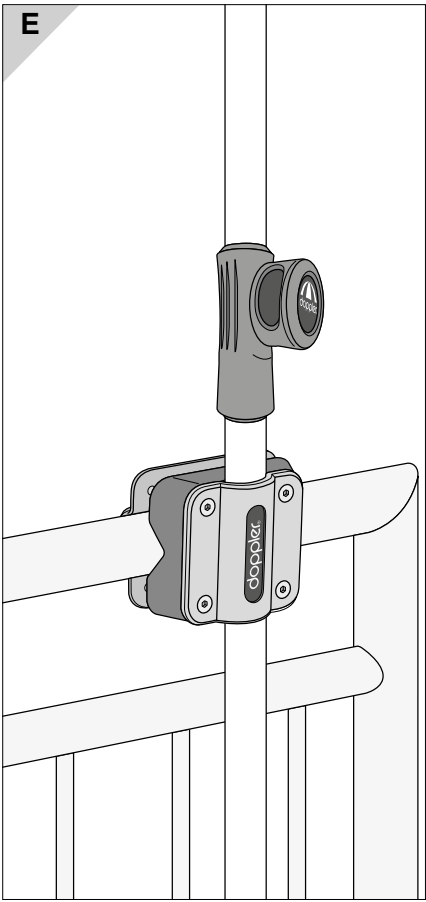
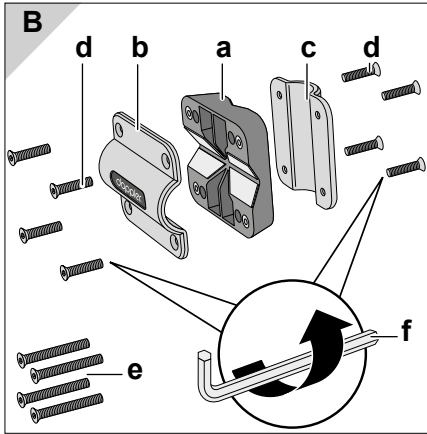
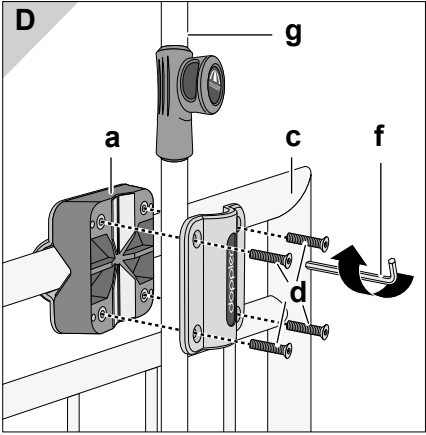
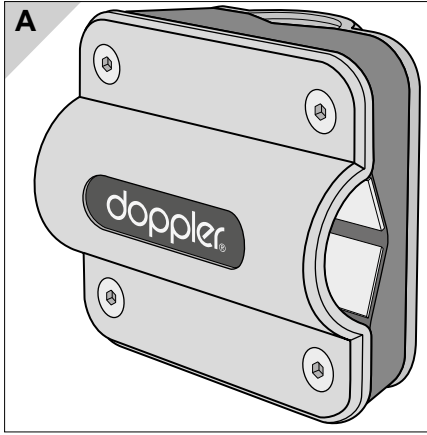

Balkonklammer VARIO – Montage- und Gebrauchsanleitung



Lesen Sie diese Anleitung, insbesondere die Sicherheitshinweise, vollständig und sorgfältig durch. Die Nichtbeachtung dieser Anweisung kann zu Verletzungen oder Schäden am Gerät führen. Bewahren Sie die Gebrauchsanleitung zum späteren Nachschlagen oder für die Weitergabe an Dritte auf.

Ihre Sicherheit



Bitte beachten Sie die folgenden Sicherheitshinweise. Für Schäden infolge von Nichtbeachtung haftet der Hersteller nicht.

Bei aufkommendem Wind oder Gewitter den Sonnenschirm schließen und mit dem Klettband sichern oder aus der Balkonklammer nehmen. Er könnte sonst von einer Böe erfasst werden und Schäden anrichten.

Die Balkonklammer ist kein Kinderspielzeug. Kinder könnten sich die Finger klemmen oder anderweitig verletzen.

Verwendungszweck

Die Balkonklammer ist geeignet als Halterung für Sonnenschirme mit einem Schirmstockdurchmesser von 22 bis max. 32 mm sowie für Balkongeländer mit einem Durchmesser von 33 bis max. 48 mm.

Die Balkonklammer ist nur zum Einsatz im privaten Bereich bestimmt.

Montage der Balkonklammer

- Kunststoffpuffer **a** und Metallplatte **b** mit vier Schrauben **d** mithilfe des Innensechskantschlüssels **f** waagrecht am Balkongeländer befestigen (siehe Bild **C**).
Für Geländerholme mit größerem Durchmesser (ab ca. 40 mm) die Schrauben **e** verwenden.

Befestigung des Schirmstocks

- Schirmstock **g** zwischen Kunststoffpuffer **a** und Metallplatte **c** klemmen und Metallplatte **c** mit vier Schrauben **d** mithilfe des Innensechskantschlüssels **f** senkrecht am Kunststoffpuffer **a** befestigen (siehe Bild **D**).

Pflege + Lagerung

Säubern Sie die Balkonklammer regelmäßig, um ein einwandfreies Gleiten der beweglichen Teile zu gewährleisten. Gewinde gegebenenfalls mit Silikon- oder Teflon-Gleitspray einsprühen.

Alle tragenden Teile wie Metallplatten, Streben, Schrauben etc. regelmäßig auf festen Sitz überprüfen und gegebenenfalls nachziehen.

Die Metallteile der Balkonklammer regelmäßig auf Roststellen überprüfen und diese gegebenenfalls ausbessern. Zur Reinigung lediglich ein wenig Seifenlauge verwenden.

Zum Überwintern Balkonklammer in vollkommen trockenem Zustand abbauen und in einem trockenen, gut durchlüfteten Raum lagern.

Garantie

Die Garantiefrist für diesen Artikel beträgt 36 Monate.

Sollten Sie während dieser Zeit einen Defekt feststellen, wenden Sie sich bitte an Ihren Händler. Damit dieser Ihnen schnell helfen kann, bewahren Sie bitte den Kaufbeleg auf und nennen Sie uns den Modellnamen und die Artikelnummer.

Von der Garantie ausgeschlossen sind:

- Lackschäden, die auf normale Abnutzung zurückzuführen sind
- Schäden durch nicht-bestimmungsgemäßen Gebrauch (z.B. gewerbliche Nutzung)
- Schäden durch Wind, Überdrehen der Schrauben, starkes Ziehen an der Balkonklammer
- Schäden durch bauliche Veränderungen an dem Artikel

Service

Liebe Kundin, lieber Kunde, obwohl wir unsere Artikel vor der Auslieferung einer eingehenden Endkontrolle unterziehen, kann es vorkommen, dass einmal ein Zubehörteil fehlt oder dass ein Teil während des Transports beschädigt wurde. Wenden Sie sich in diesem Fall an unsere Hotline und nennen Sie uns den Modellnamen und die Artikelnummer.

Hotline

Sie erreichen uns

Mo. bis Do. von 8⁰⁰ bis 16⁰⁰ Uhr
Fr. von 8⁰⁰ bis 12⁰⁰ Uhr

unter der Telefonnummer
in Österreich (07722) 632 05-316
in Deutschland (08571) 91 22-316
in Tschechien (0386) 301615
in Polen (0660) 460460
in Slowenien (0615) 405673
in Kroatien (0615) 405673
in Ungarn (0043) 7722/63205-107
in Russland (095) 6470389

Adresse

doppler
E. Doppler & Co GmbH
Schloßstraße 24
A-5280 Braunau am Inn

www.dopplerschirme.com

Technische Daten

Artikelnr.: 85799VA
Abmessungen, mm: 120 × 100 × 65
Schirmmast-Durchmesser,
mm: 22–32
Geländer-Durchmesser,
mm: 33–48
Gewicht in kg: 0,6

Artikelnr.: 85799VAXL
Abmessungen, mm: 120 × 120 × 78
Schirmmast-Durchmesser,
mm: 32–48
Geländer-Durchmesser,
mm: 32–48
Gewicht in kg: 0,6

Alle Angaben sind Zirka-Werte.
Technische Änderungen vorbehalten.

VARIO balcony clamp – Assembly and user manual



Carefully read through the complete user manual, particularly the safety notes. Failure to heed this instruction may result in severe injury or damage to the product. Hold onto the user manual for future reference or in order to pass it on to third parties.

Your safety



Please observe the following safety notes. The manufacturer is not liable for damage as the result of failure to comply.

In the case of approaching wind or storm, close the sun shade and secure it with the Velcro® strip or take it out of the balcony clamp. Otherwise, it could get caught by a wind gust and inflict damage. The balcony clamp is not a children's toy. Children could crush their fingers or otherwise injure themselves.

Intended use

The balcony clamp is suitable for holding sun shades with a shade pole diameter of 22 to max. 32 mm as well as balcony rails with a diameter from 33 to max. 48 mm.

The balcony clamp is only intended for private use.

Assembling the balcony clamp

- Using the Allen key **f** and four screws **d**, mount the plastic pad **a** and metal plate **b** on the balcony rail in a level position (see figure **C**).
Use the screws **e** for rails with a larger diameter (approx. 40 mm or above).

Mounting the shade pole

- Clamp the shade pole **g** between the plastic pad **a** and metal plate **c** and secure the metal plate **c** vertically on the plastic pad **a** with four screws **d** using the Allen key **f** (see figure **D**).

Care + storage

Clean the balcony clamp regularly to ensure that the mobile parts slide properly. If necessary, spray the threading with a silicon or Teflon® lubricant spray.

Regularly check to make sure that all load-bearing parts such as metal plates, braces, screws etc. are securely seated and tighten them if necessary.

Check the metal parts of the balcony clamp regularly for rust spots and clean them away if necessary. Use only a small amount of soap solution for cleaning.

During the winter, disassemble the balcony clamp in a completely dry state and store it in a dry, well-ventilated area.

Warranty

The warranty period for this product is 36 months.

If you discover a defect during this time, please consult your vendor. To ensure that the vendor is able to promptly assist you, please have your sales slip ready and specify the model name and product number.

The warranty does not cover:

- Damage to the paint due to normal wear and tear
- Damage due to improper use (e.g. commercial use)
- Damage caused by wind, overwinding screws, forceful pulling on the balcony clamp
- Damages caused by structural changes to the product

Service

Dear customer,

Although our products are subject to an in-depth final inspection prior to being shipped out, it is possible that an accessory is missing or that a part sustains damage while in transit. In such a case, please contact our hotline and provide us with the model name and article number.

Hotline

You can reach us

MON. ~ THU. from 8 a.m. to 4 p.m.

FRE. from 8 a.m. to 12 p.m.

at the phone number

in Austria (07722) 632 05-316

in Germany (08571) 91 22-316

in the Czech Republic

(0386) 301615

in Poland (0660) 460460

in Slovenia (0615) 405673

in Croatia (0615) 405673

in Hungary

(0043) 7722/63205-107

in Russia (095) 6470389

Address

doppler

E. Doppler & Co GmbH

Schloßstraße 24

A-5280 Braunau am Inn

www.dopplerschirme.com

Technical data

Article no.: 85799VA

Dimensions, mm: 120 × 100 × 65

Shade pole diameter, mm:

22–32

Rail diameter, mm: 33–48

Weight in kg: 0.6

Article no.: 85799VAXL

Dimensions, mm: 120 × 120 × 78

Shade pole diameter, mm:

32–48

Rail diameter, mm: 32–48

Weight in kg: 0.6

All data are approximate values.

Technical changes reserved.

Pince de balcon VARIO– Notice de montage et d'utilisation



Veillez lire cette notice – particulièrement les consignes de sécurité – entièrement et avec minutie. Le non-respect de ces instructions peut causer des blessures ou des dommages sur l'appareil. Conservez le mode d'emploi pour le consulter ultérieurement ou pour le donner à la personne à qui vous le cédez.

Votre sécurité



Veillez impérativement suivre les consignes de sécurité suivantes. Le fabricant n'est en rien responsable des dommages suite à un non-respect de la notice.

En présence de vent ou d'orage, fermer le parasol et, si possible, le sécuriser avec la bande Velcro® ou le retirer de la pince de balcon. Sinon, il pourrait être emporté par un coup de vent et causer des dégâts.

La pince de balcon n'est pas un jouet pour enfant. Les enfants peuvent s'y coincer les doigts ou autre.

Utilisation

La pince de balcon convient comme support pour des parasols avec un diamètre de pied de 22 à 32 mm maxi ainsi que pour des rambardes de balcon d'un diamètre de 33 à 48 mm.

La pince de balcon est uniquement destinée à une utilisation dans le privé.

Montage de la pince de balcon

- Fixer horizontalement le tampon en plastique **a** et la plaque métallique **b** avec les quatre vis **d** à l'aide d'une clé six pans **f** sur la rambarde du balcon (voir figure **C**).

Pour les longerons de rambarde de plus gros diamètre (à partir d'environ 40 mm), utiliser les vis **e**.

Fixation du pied du parasol

- Coincer le pied du parasol **g** verticalement entre le tampon en plastique **a** et la plaque métallique **c** et fixer la plaque métallique **c** avec quatre vis **d** à l'aide de la clé six pans **f** contre le tampon en plastique **a** (voir figure **D**).

Entretien + Stockage

Nettoyez la pince de balcon pour garantir un coulissage sans problème des pièces amovibles. Si nécessaire, pulvérisez de la silicone ou du Téflon® sur le filetage.

La bonne fixation de toutes les pièces porteuses comme les plaques métalliques, les jambes de force, les vis etc. doit être contrôlée régulièrement et, si nécessaire, resserrer chaque pièce. Il faut vérifier régulièrement si les pièces métalliques de la pince de balcon ne sont pas rouillées et, si nécessaire, les traiter. Pour le nettoyage, utilisez uniquement un peu d'eau savonneuse.

Pour passer l'hiver, démonter la pince de balcon lorsqu'elle est totalement sèche et la ranger dans un endroit sec bien ventilé.

Garantie

Le délai de garantie accordé pour cet article est de 36 mois.

Si pendant cette période vous constatez un défaut, veuillez vous adresser à votre revendeur. Afin de pouvoir vous aider rapidement, conservez le justificatif d'achat et indiquez-nous le nom du modèle et le No d'article.

Sont exclus de la garantie :

- les dommages sur la peinture provoqués par une utilisation normale

- les dommages dus à une utilisation non conforme aux prescriptions (dans un cadre commercial, par exemple)
- les dommages par le vent, le forçage des vis, un serrage trop fort de la pince à balcon
- les dommages dus à des modifications constructives apportées à l'article

Service

Chère cliente, cher client,
Bien que nous soumettions nos articles à un contrôle final détaillé avant la livraison, il se peut qu'une fois un accessoire manque ou qu'une pièce soit endommagée durant le transport. Dans ce cas, veuillez vous adresser à notre service téléphonique en indiquant le nom du modèle et le numéro de référence.

Service téléphonique

Vous nous joignez

du lu. au je.	de 8 h à 16 h
le ve.	de 8 h à 12 h

au numéro de téléphone

en Autriche	(07722) 632 05-316
en Allemagne	(08571) 91 22-316
en Tchéquie	(0386) 301615
en Pologne	(0660) 460460
en Slovaquie	(0615) 405673
en Croatie	(0615) 405673
en Hongrie	(0043)7722/63205107
en Russie	(095) 6470389

Adresse

doppler
E. Doppler & Co GmbH
Schloßstraße 24
A-5280 Braunau am Inn

www.dopplerschirme.com

Données techniques

N° réf. : 85799VA
Dimensions, mm: 120 × 100 × 65
Diamètre du pied
du parasol, mm : 22 à 32
Diamètre de la rambarde
de balcon, mm : 33 à 48
Poids en kg : 0,6

N° réf. : 85799VAXL
Dimensions, mm: 120 × 120 × 78
Diamètre du pied du parasol,
mm : 32 à 48
Diamètre de la rambarde
de balcon, mm : 32 à 48
Poids en kg : 0,6

Toutes les indications sont des valeurs approximatives. Sous réserve de modifications techniques.

Staffa da balcone VARIO– Istruzioni di montaggio e per l'uso



Leggere attentamente e fino alla fine le presenti istruzioni, soprattutto le note relative alla sicurezza. La non osservanza di questa raccomandazione può comportare lesioni o danni all'apparecchio. Conservare le istruzioni per l'uso come riferimento futuro o per consegnarle a terzi in caso di cessione dell'ombrellone.

Per la vostra sicurezza



Si prega di osservare le seguenti note relative alla sicurezza. Il produttore rifiuta ogni responsabilità per i danni insorti in seguito alla loro non osservanza.

Chiudere l'ombrellone se minaccia vento o temporale e fissarlo con il nastro a strappo o rimuoverlo dalla staffa da balcone. Potrebbe essere colpito da una raffica e causare danni.

La staffa da balcone non è un giocattolo per bambini. I bambini rischiano di schiacciarsi le dita o ferirsi in altro modo.

Impiego conforme alla destinazione

La staffa da balcone è adatta come supporto per ombrelloni con un diametro di 22–32 mm max. e per ringhiera con un diametro di 33–48 mm max.

La staffa da balcone è destinata esclusivamente all'uso privato.

Montare la staffa da balcone

- Fissare i terminali di plastica **a** e la piastra metallica **b** con quattro viti **d** utilizzando una chiave a brugola **f** orizzontalmente sulla ringhiera del balcone (vedi Figura C).

Per longheroni della ringhiera con diametro maggiore (da ca. 40 mm), utilizzare le viti **e**.

Fissare il palo dell'ombrellone

- Fissare il palo dell'ombrellone **g** tra i terminali di plastica **a** e la piastra metallica **c** e fissare la piastra metallica **c** con quattro viti **d** utilizzando una chiave a brugola **f** verticalmente sui terminali di plastica **a** (vedi Figura D).

Manutenzione + stoccaggio

Pulire regolarmente la staffa da balcone, affinché le parti mobili scorrano alla perfezione. Se necessario, spruzzare la filettatura con del silicone o spray a base di teflon.

Controllare regolarmente la tenuta di tutte le parti portanti, come piastre metalliche, puntoni, viti, ecc. e serrare se necessario.

Controllare regolarmente l'assenza di ruggine sulle parti metalliche della staffa da balcone e riparare, se necessario. Per pulire è sufficiente un po' d'acqua saponata.

Per lo stoccaggio durante l'inverno, smontare la staffa da balcone in condizioni completamente asciutte e riporla in un locale asciutto e ben aerato.

Garanzia

Il periodo di garanzia per questo articolo è di 36 mesi.

Se durante il periodo di validità della garanzia riscontrate un difetto, vogliate rivolgervi al vostro rivenditore. Per ricevere un rapido aiuto, si raccomanda di conservare lo scontrino e di comunicare il nome del modello ed il numero articolo.

Sono esclusi dalla garanzia:

- danni alla vernice riconducibili alla normale usura
- danni per uso non conforme (ad esempio uso in ambito professionale)
- danni causati da vento, ser-raggio eccessivo delle viti, eccessivo sforzo della staffa da balcone
- danni per modifiche strutturali dell'articolo

Servizio assistenza

Gentili clienti, sebbene i nostri articoli vengano sottoposti prima della consegna ad un accurato controllo di qualità, può a volte succedere che un pezzo manchi o si sia danneggiato durante il trasporto. In tale eventualità vogliate rivolgervi alla nostra hotline, indicando il nome del modello ed il codice articolo.

Hotline

Siamo a Vostra disposizione
da lunedì a giovedì
dalle ore 8⁰⁰ alle ore 16⁰⁰
il venerdì
dalle ore 8⁰⁰ alle ore 12⁰⁰

al numero telefonico

Austria (07722) 632 05-316
Germania (08571) 91 22-316
Repubblica Ceca (0386) 301615
Polonia (0660) 460460
Slovenia (0615) 405673
Croazia (0615) 405673
Ungheria (0043)7722/63205107
Russia (095) 6470389

Indirizzo

doppler
E. Doppler & Co GmbH
Schloßstraße 24
A-5280 Braunau am Inn

www.dopplerschirme.com

Dati tecnici

Cod. art.: 85799VA
Dimensioni, mm: 120 × 100 × 65
Diametro del palo
dell'ombrellone, mm: 22–32
Diametro della ringhiera, mm:
33–48
Peso in kg: 0,6

Cod. art.: 85799VAXL
Dimensioni, mm: 120 × 120 × 78
Diametro del palo
dell'ombrellone, mm: 32–48
Diametro della ringhiera, mm:
32–48
Peso in kg: 0,6

Tutti i dati sono approssimativi.
Con riserva di modifiche tecniche.

Abrazadera para balcón VARIO – Instrucciones de montaje y manual de instrucciones



Lea detenidamente todas las instrucciones, sobre todo las indicaciones de seguridad. La inobservancia de estas instrucciones puede provocar lesiones o daños en el equipo. Conserve este manual de instrucciones para consultarlo más adelante o para cederlo a otras personas.

Su seguridad



Tenga en cuenta las siguientes indicaciones de seguridad. En caso de daños debidos al incumplimiento de las instrucciones, el fabricante no se considerará responsable. Si aparece viento o alguna tormenta, cierre el parasol y asegúrelo con la cinta de velcro o retírelo de la abrazadera para balcón. Podría ser arrastrado por una ráfaga y causar daños. La abrazadera para balcón no es un juguete. Los niños pueden pillarse los dedos o lesionarse de otra manera.

Uso previsto

La abrazadera para balcón está indicada para parasoles con un diámetro de mástil de 22 a 32 mm como máx., y una barandilla de balcón con un diámetro de 33 a 48 mm como máx.

La abrazadera para balcón está concebida únicamente para usar en el ámbito privado.

Montaje de la abrazadera para balcón

- Fije en horizontal a la barandilla el tope de plástico **a** y la placa metálica **b** con cuatro tornillos **d** usando la llave Allen **f** (véase la imagen **C**).
Para barandillas con diámetros superiores (a partir de unos 40 mm), utilice los tornillos **e**.

Fijación del mástil del parasol

- Coloque el mástil del parasol **g** entre el tope de plástico **a** y la placa metálica **c**, y fije la placa metálica **c** con cuatro tornillos **d** usando la llave Allen **f** en vertical al tope de plástico **a** (véase la imagen **D**).

Cuidado y almacenamiento

Limpie periódicamente la abrazadera para balcón para que las piezas móviles se deslicen bien. En caso necesario, rocíe la rosca con pulverizador de silicona o teflón®.

Revise periódicamente que todas las piezas portantes, como placas de metal, travesaños, tornillos, etc. estén en su sitio y, dado el caso, apriételas.

Revise periódicamente las piezas metálicas de la abrazadera para balcón por si presenta puntos oxidados y, en caso necesario, repárelos. Para la limpieza, emplee únicamente un poco de lejía jabonosa.

Durante el invierno, desmonte la abrazadera para balcón cuando esté totalmente seca, y guárdela en un espacio seco y bien ventilado.

Garantía

El período de garantía para este producto es de 36 meses.

Si detectase un defecto durante este período, diríjase a su distribuidor. Para que le pueda prestar ayuda rápido, guarde el justificante de compra y cite el nombre del modelo y el número de artículo.

La garantía no cubre:

- los daños de la pintura debidos al desgaste normal
- los daños por un uso indebido (p. ej., por uso comercial)
- los daños por viento, por forzar los tornillos, por tirar fuerte de la abrazadera para balcón
- los daños por modificar la estructura del producto

Servicio técnico

Estimado cliente:

Aunque sometemos nuestros productos a exhaustivos controles finales antes de la entrega, puede ocurrir que alguna vez falte algún accesorio, o que una pieza se dañe durante el transporte. En este caso, diríjase a nuestros teléfonos de asistencia y díganos el nombre del modelo y el número de artículo.

Teléfonos de asistencia

Nos puede localizar

de L a J	de 8 ⁰⁰ a 16 ⁰⁰ horas
V	de 8 ⁰⁰ a 12 ⁰⁰ horas

en estos números de teléfono

en Austria	(07722) 632 05-316
en Alemania	(08571) 91 22-316
en República Checa	(0386) 301615
en Polonia	(0660) 460460
en Eslovenia	(0615) 405673
en Croacia	(0615) 405673
en Hungría	(0043)7722/63205107
en Rusia	(095) 6470389

Dirección

doppler

E. Doppler & Co GmbH

Schloßstraße 24

A-5280 Braunau am Inn

www.dopplerschirme.com

Datos técnicos

N.º artículo: 85799VA

Dimensiones, mm: 120 × 100 × 65

Diámetro del mástil

del parasol, mm: 22–32

Diámetro de la

barandilla, mm: 33–48

Peso en kg: 0,6

N.º artículo: 85799VAXL

Dimensiones, mm: 120 × 120 × 78

Diámetro del mástil

del parasol, mm: 32–48

Diámetro de la

barandilla, mm: 32–48

Peso en kg: 0,6

Todos los valores son aproximados. Reservado el derecho de modificaciones técnicas.

Balkonklemme VARIO- Montage- og brugsvej- ledning



Du bedes læse denne vejledning fuldstændigt og grundigt igennem, specielt sikkerhedshenvisningerne. Tilsidesættelse af denne vejledning kan føre til kvæstelser eller skader på udstyret. Du bedes opbevare brugsanvisningen til senere brug eller til videregivelse til tredjemand.

Din sikkerhed



Du bedes overholde følgende sikkerhedshenvisninger. Producenten hæfter ikke for skader som følge af tilsidesættelse.

Hvis blæst eller uvejr trækker op, slås parasollen ned og sikres med velcrobåndet eller tages ud af balkonklemmen. Ellers kan den fanges af et vindstød og anrette skader.

Balkonklemmen er ikke børnelegetøj. Børn kan klemme fingrene eller kvæstes på anden vis.

Anvendelse

Balkonklemmen er beregnet som holder til parasoller med en parasolstokdiameter på 22– maks. 32 mm samt til balkongelændere med en diameter på 33– maks. 48 mm.

Balkonklemmen er kun beregnet til anvendelse på privat område.

Montage af balkon- lemme

- Plaststopklods **a** og metalplade **b** fastgøres med fire skruer **d** ved hjælp af unbrakonøglen **f** vandret på balkongelænderet (se billede **C**).

Til gelændertværstænger med større diameter (fra ca. 40 mm) anvendes skruerne **e**.

Fastgørelse af parasol- stok

- Parasolstok **g** klemmes mellem plaststopklods **a** og metalplade **c**, og metalplade **c** fastgøres med fire skruer **d** ved hjælp af unbrakonøglen **f** lodret på plaststopklodsen **a** (se billede **D**).

Pleje + opbevaring

Balkonklemmen rengøres regelmæssigt for at sikre, at de bevægende dele glider upåklageligt. Gevind sprøjtes eventuelt med silikone- eller teflon-glidespray.

Alle bærende dele som metalplader, stivere, skruer etc. kontrolleres for stram pasning og efterspændes eventuelt.

Balkonklemmens metaldele kontrolleres regelmæssigt for rust, som eventuelt udbedres. Til rengøring anvendes kun en smule sæbelud.

Til overvintring demonteres balkonklemmen i fuldstændig tør stand og opbevares i et tørt, godt ventileret rum.

Garanti

Garantiperioden på dette produkt er 36 måneder.

Såfremt du konstaterer en defekt i denne periode, bedes du henvende dig til din forhandler. For at denne hurtigt kan hjælpe dig, bedes du gemme købsbeviset og oplyse om modelnavn og varenummer.

Udelukket fra garantien er:

- lakskader, som skyldes normalt brug
- skader grundet ikke-forskriftsmæssig anvendelse (f.eks. erhvervsmæssig anvendelse)
- skader pga. blæst, skruer skruet over gevind, stærk belastning af balkonklemmen
- skader grundet konstruktionsændringer på produktet

Service

Kære kunde

Selvom vore produkter er underkastet en grundig slutkontrol forud for udlevering, kan det forekomme, at en tilbehørsdel mangler, eller at en del er beskadiget under transporten. I dette tilfælde bedes du henvende dig til vores hotline og oplyse om modelnavn og varenummer.

Hotline

Vi træffes

Man. – tors.	fra 8 ⁰⁰ til 16 ⁰⁰
Fre.	fra 8 ⁰⁰ til 12 ⁰⁰

på telefonnummer

i Østrig	(07722) 632 05-316
i Tyskland	(08571) 91 22-316
i Tjekkiet	(0386) 301615
i Polen	(0660) 460460
i Slovenien	(0615) 405673
i Kroatien	(0615) 405673
i Ungarn	(0043)7722/63205107
i Rusland	(095) 6470389

Adresse

doppler

E. Doppler & Co GmbH

Schloßstraße 24

A-5280 Braunau am Inn

www.dopplerschirme.com

Tekniske data

Varenr.: 85799VA

Dimensioner, mm: 120 × 100 × 65

Parasolstok-diameter, mm:
22–32

Gelænder-diameter, mm:
33–48

Vægt i kg: 0,6

Varenr.: 85799VAXL

Dimensioner, mm: 120 × 120 × 78

Parasolstok-diameter, mm:
32–48

Gelænder-diameter, mm:
32–48

Vægt i kg: 0,6

Alle data er cirka-værdier. Tekniske ændringer forbeholdt.

Svalaklemma VARIO– Leiðbeiningar um uppsetningu og notkun



Lestu þennan leiðarvísi vandlega til enda, einum öryggisleiðbeiningarnar. Sé leiðbeiningunum ekki fylgt getur það leitt til líkamstjóns eða tjóns á búnaðinum. Geymdu leiðbeiningarnar svo þú getir rifjað þær upp síðar eða sýnt þær þriðja aðila.

Öryggi þitt



Hafðu eftirfarandi öryggisatriði í huga. Framleiðandinn er ekki ábyrgur fyrir tjóni sem hlýst af því að fara ekki eftir þeim.

Í vindi eða stormi skal loka sóhlífinni og festa hana með riflásnum eða taka hana úr svalaklemmunni. Annars getur vindhviða tekið hana og skemmdir orðið.

Svalaklemman er ekki barnaleikfang. Börn geta klemmt sig eða slasað sig með öðrum hætti.

Notkun

Svalaklemmunni er ætlað að vera haldari fyrir sóhlífar með stangarþvermál frá 22 og að hámarki 32 mm svo og svalahandrið sem eru allt frá 33 og að hámarki 48 mm að þvermáli.

Svalaklemman er eingöngu ætluð til einkanota.

Uppsetning svalaklemunnar

- Festu plastpúðann **a** og málmplötuna **b** með skrúfunum fjórum **d** með sexkantinum **f** lárétt á svalahandriðið (sjá mynd **C**).

Notaðu skrúfurnar **e** á handrið sem eru með stærra þvermál (frá u.þ.b. 40 mm).

Stöng sóhlífarinnar fest

- Klemmdu stöngina **g** á milli plastpúðans **a** og málmplötunnar **c** og festu málmplötuna **c** með skrúfunum fjórum **d** með sexkantinum **f** lóðrétt á plastpúðann **a** (sjá mynd **D**).

Umhirða og geymsla

Þrifa skal svalaklemmuna reglulega til að tryggja að færanlegir hlutar hennar renni auðveldlega. Ef þess gerist þörf skal úða skrúfganginn með sílikoni eða teflon-smurefni.

Skoðið reglulega festingar á öllum burðarhlutum eins og málmplötum, slám, skrúfum, o.s.frv. og herðið ef þörf krefur.

Athugið reglulega hvort málmhlutar svalaklemunnar séu farnir að ryðga og lagið ef þörf krefur. Nota má dálítið af sápuvatni til að þrifa hann. Þegar vetur gengur í garð skal fjarlægja svalaklemmuna á meðan hún er þurr og geyma hana á þurrum og vel loftræstum stað.

Ábyrgð

Ábyrgð er tekin á þessari vöru í 36 mánuði.

Ef þú finnur galla á þessum tíma skaltu hafa samband við söluaðilann. Til að flýta fyrir þjónustu skaltu geyma kvittunina og gefa upp gerð og hlutarnúmer.

Undir ábyrgðina fellur ekki:

- Skemmdir á lakki sem rekja má til venjulegs slits
- Tjón sem hlýst af notkun annarri en þeirri sem ætlast er til (svo sem í atvinnuskyni)
- Tjón sem hlýst af vindi, ofherslu á skrúfum, kröftugu togi í svalaklemmuna
- Tjón sem rekja má til breytinga sem gerðar hafa verið á búnaðinum

Þjónusta

Kæri viðskiptavinur, þrátt fyrir að vörur okkar séu vandlega yfirfarnar áður en þær eru afhentar getur það komið fyrir að íhluti vanti eða þeir hafi skemmt við flutninginn. Í slíkum tilvikum biðjum við þig um að hringja í okkur og gefa okkur upp gerð og vörunúmer.

Þjónustusími

Hafðu samband

Mánudaga til fimmtudaga

frá 8⁰⁰ til 16⁰⁰

Föstudaga

frá 8⁰⁰ til 12⁰⁰

símleiðis

í Austurríki (07722)632 05316

í Þýskalandi (08571) 91 22-316

í Tékklandi (0386) 301615

í Póllandi (0660) 460460

í Slóveníu (0615) 405673

í Króatíu (0615) 405673

í Ungverjalandi

(0043) 7722/63205107

í Rússlandi (095) 6470389

Heimilisfang

doppler

E. Doppler & Co GmbH

Schloßstraße 24

A-5280 Braunau am Inn

www.dopplerschirme.com

Tæknilegar upplýsingar

Hlutanr.: 85799VA

Mál, mm: 120 × 100 × 65

Þvermál sóhlífarstangar, mm:
22–32

Þvermál handriðs, mm: 33–48

Þyngd í kg: 0,6

Hlutanr.: 85799VAXL

Mál, mm: 120 × 120 × 78

Þvermál sóhlífarstangar, mm:
32–48

Þvermál handriðs, mm: 32–48

Þyngd í kg: 0,6

Allar málstærðir eru nálgunargildi.

Tæknilegar breytingar áskildar.

Balkongklemme VARIO– Monterings- og bruksanvisning



Les grundig gjennom hele denne anvisningen, særlig sikkerhetsanvisningene. Hvis du ignorerer denne anvisningen, kan dette føre til personskader eller skader på apparatet. Oppbevar bruksanvisningen for senere konsultasjon eller for å la den ev. følge med til tredjeperson.

Din sikkerhet



Ta hensyn til følgende sikkerhetsanvisninger. Produsenten overtar intet ansvar for skader som oppstår fordi disse anvisningene ikke er blitt fulgt.

Ved vind eller tordenvær må du lukke parasollen og sikre den med borrelåsbånd eller ta den ut av balkongklemmen. Ellers kan den bli tatt av et vindkast og forårsake skade.

Balkongklemmen er ikke et leketøy. Barn kan klemme fingrene i den eller skade seg på andre måter.

Bruksformål

Balkongklemmen er egnet som holder for parasollstenger med en diameter på 22 til maks. 32 mm samt for balkonggjerder med en diameter på 33 til maks. 48 mm.

Balkongklemmen er kun tiltenkt privat bruk.

Montere balkongklemmen

- Fest plastbufferen **a** og metallplaten **b** horisontalt på balkonggjerdet med de fire skruene **d**, ved hjelp av unbrakonøkkelen **f** (se bildet **C**).

For gjerdestolper med større diametre (fra ca. 40 mm) må du bruke skruene **e**.

Feste parasollstangen

- Klem parasollstangen **g** mellom plastbufferen **a** og metallplaten **c**, og fest metallplaten **c** vertikalt på plastbufferen **a** med de fire skruene **d**, ved hjelp av umbrakonøkkelen **f** (se bildet **D**).

Pleie + oppbevaring

Rengjør balkongklemmen regelmessig for å sikre fleksibiliteten til bevegelige deler. Spray eventuelt gjengene med silikon- eller teflon-glidespray.

Alle bærende deler som metallplater, bjelker, skruer osv. må kontrolleres regelmessig og ved

behov må de etterjusteres. Metalldelene på balkonklemmene må regelmessig kontrolleres for rust og ruststedene må ved behov utbedres. Bruk bare litt såpevann til rengjøring. Balkongklemmen må demonteres i fullstendig tørr tilstand før vinteren, og oppbevares i et tørt, godt ventilert rom.

Garanti

Garantifristen for denne artikkelen er 36 måneder.

Dersom du oppdager en defekt i denne tiden, ber vi om at du henvender deg til forhandleren din. For at forhandleren skal kunne hjelpe deg raskt, må du oppbevare kjøpskvitteringen og opplyse om modellnavnet og artikkelnummeret.

Utelukket fra garantien er:

- lakkskader som kan tilbakeføres til normal bruksslitasje
- skader som har oppstått på grunn av feil bruk (f.eks. kommersiell bruk)
- skader på grunn av vind, overstramming av skruene, kraftig trekk i balkongklemmen
- skader på grunn av konstruksjonsmessige endringer på artikkelen

Service

Kjære kunde!

Selv om vi nøye sluttkontrollerer artikkelen før den utleveres, kan det likevel forekomme at det mangler en tilbehørsdel eller at en del ble skadet under transporten. Ta i så fall kontakt med vår servicetelefon, og oppgi modellnavnet og artikkelnummeret.

Servicetelefon

Du når oss

Ma. til to.	fra 8 ⁰⁰ til 16 ⁰⁰
Fr.	fra 8 ⁰⁰ til 12 ⁰⁰

på telefonnummer

i Østerrike	(07722) 632 05-316
i Tyskland	(08571) 91 22-316
i Tsjekkia	(0386) 301615
i Polen	(0660) 460460
i Slovenia	(0615) 405673
i Kroatia	(0615) 405673
i Ungarn (0043)	7722/63205-107
i Russland	(095) 6470389

Adresse

doppler
E. Doppler & Co GmbH
Schloßstraße 24
A-5280 Braunau am Inn

www.dopplerschirme.com

Tekniske data

Artikkelnr.: 85799VA

Dimensjoner, mm:
120 × 100 × 65Parasollstangens
diameter, mm: 22–32Gjerdets diameter, mm:
33–48

Vekt i kg: 0,6

Artikkelnr.: 85799VAXL

Dimensjoner, mm: 120 × 120 × 78

Parasollstangens
diameter, mm: 32–48

Gjerdets diameter, mm: 32–48

Vekt i kg: 0,6

Alle angivelsene er cirka-verdier.
Det tas forbehold om tekniske
endringer.

Balkongfäste VARIO – Monterings- och bruksanvisning



Läs noggrant igenom den kompletta bruksanvisningen, i synnerhet säkerhetsanvisningarna. Beaktas inte denna anvisning kan följden bli kroppsskador eller skador på produkten. Spara bruksanvisningen för att hämta information vid ett senare tillfälle eller för att lämna bruksanvisningen vidare till andra användare.

Din säkerhet



Beakta följande säkerhetsanvisningar. Tillverkaren ansvarar inte för skador som förorsakats av att säkerhetsanvisningarna inte har följts.

Fäll ihop solparasollet och säkra det med kardborrebandet eller ta ut det ur balkongfästet vid analkande blåst eller oväder. Parasollet kan annars träffas av en vindby och orsaka skador.

Balkongfästet är ingen leksak. Barn kan klämma fingrarna eller skada sig på annat sätt.

Användningsändamål

Balkongfästet är lämpligt som hållare för solparasoller med en stångdiameter på 22 till max 32 mm och för balkongräcken med en diameter på 33 till max 48 mm.

Balkongfästet är endast avsett för privat användning.

Montering av balkongfästet

- Montera plastprofilen **a** och metallplattan **b** vågrätt på balkongracket med fyra skruvar **d**. Använd insexnyckeln **f** (se bild **C**).

För balkongräcken med större diameter (från och med ca 40 mm) ska skruvarna **e** användas.

Fixera parasollstången

- Kläm fast parasollstången **g** mellan plastprofilen **a** och metallplattan **c** och skruva fast metallplattan **c** lodrätt på plastprofilen **a** med fyra skruvar **d**. Använd insexnyckeln **f** (se bild **D**).

Skötsel + förvaring

Rengör balkongfästet regelbundet för att säkerställa att de rörliga delarna glider felfritt. Spraya eventuellt gängorna med silikon- eller teflonspray.

Kontrollera regelbundet att alla bärande delar som metallplattor, spröt, skruvar etc är ordentligt åtdragna och dra vid behov åt dem. Kontrollera regelbundet balkongfästets metalldelar med avseende på rostiga ställen och åtgärda dem eventuellt. Använd enbart tvål och vatten för rengöring. För vinterförvaring ska balkongfästet demonteras när det är helt torrt och förvaras i ett torrt, väl ventilerat rum.

Garanti

Vi lämnar 36 månaders garanti på denna artikel.

Kontakta din återförsäljare om ett fel skulle uppstå under denna tid. Spara kvittot och ange modellnamn och artikelnummer för att din återförsäljare ska kunna hjälpa dig snabbare.

Garantin omfattar inte:

- lackskador till följd av normalt slitage
- skador på grund av ej avsedd användning (t ex yrkesmässig användning)
- skador på grund av vind, på grund av att skruvarna har dragits åt för långt eller att det har dragits för kraftigt i balkongfästet
- skador genom ändringar av produktens konstruktion

Service

Kära kund,
våra produkter genomgår en noggrann slutkontroll innan de lämnar fabriken. Det kan ändå förekomma att det någon gång saknas tillbehör eller att en komponent har skadats under transporten. Kontakta i så fall vår hotline och uppge modellens namn och artikelnumret.

Hotline

Du når oss
mån till tors från kl 8⁰⁰ till 16⁰⁰
fre från kl 8⁰⁰ till 12⁰⁰

på telefonnummer

i Österrike (07722) 632 05-316
i Tyskland (08571) 91 22-316
i Tjeckien (0386) 301615
i Polen (0660) 460460
i Slovenien (0615) 405673
i Kroatien (0615) 405673
i Ungern (0043) 7722/63205107
i Ryssland (095) 6470389

Adress

doppler
E. Doppler & Co GmbH
Schloßstraße 24
A-5280 Braunau am Inn

www.dopplerschirme.com

Tekniska data

Artikelnr: 85799VA

Dimensioner, mm:
120 × 100 × 65Parasollstångens
diameter, mm: 22–32Balkongräckets
diameter, mm: 33–48

Vikt i kg: 0,6

Artikelnr: 85799VAXL

Dimensioner, mm:
120 × 120 × 78Parasollstångens
diameter, mm: 32–48Balkongräckets
diameter, mm: 32–48

Vikt i kg: 0,6

Alla uppgifter är ungefärliga värden. Med förbehåll för tekniska ändringar.

Uchwyt do mocowania na balkonie VARIO – Instrukcja montażu i obsługi



Dokładnie przeczytać całą niniejszą instrukcję, w szczególności wskazówki dotyczące bezpieczeństwa. Nieprzestrzeganie zaleceń niniejszej instrukcji może doprowadzić do obrażeń lub szkód materialnych. Prosimy zachować instrukcję obsługi, aby móc z niej skorzystać w przyszłości lub móc przekazać ją kolejnemu użytkownikowi produktu.

Dla własnego bezpieczeństwa



Należy przestrzegać poniższych wskazówek bezpieczeństwa. Producent nie odpowiada za szkody wynikające z ich nieprzestrzegania. Podczas silnego wiatru lub podczas burzy należy zamknąć parasol i zabezpieczyć go taśmą zapinaną na rzepy lub zdjąć z uchwytu. Silne porywy wiatru mogą porwać parasol i wyrządzić szkody.

Uchwyt do mocowania na balkonie nie jest zabawką. Dzieci nie powinny bawić się produktem z uwagi na niebezpieczeństwo zmiążdżenia sobie palców lub zranienia.

Przeznaczenie

Uchwyt do mocowania na balkonie jest przeznaczony do mocowania parasola słonecznego o średnicy drążka od 22 do maks. 32 mm do poręczy o średnicy od 33 do maks. 48 mm.

Uchwyt do mocowania na balkonie jest przeznaczony wyłącznie do domowego użytku.

Montaż uchwytu do mocowania na balkonie

- Przymocować do poręczy balkonu poziomo część z tworzywa sztucznego **a** i część metalową **b** za pomocą śrub **d** i klucza imbusowego **f** (patrz rys. **C**).

Do poręczy o większej średnicy (od ok. 40 mm) należy zastosować śruby **e**.

Mocowanie masztu parasola

- Umieścić maszt parasola **g** między gumową częścią tworzywa sztucznego **a** i częściami metalowymi **c** i przymocować części metalowe **c** za pomocą czterech śrub **d** i klucza imbusowego **f** pionowo do części gumowej częścią tworzywa sztucznego **a** (patrz rys. **D**).

Konserwacja i przechowywanie

Uchwyt należy czyścić regularnie, by zapewnić prawidłowe funkcjonowanie ruchomych części produktu. Gwinty w razie konieczności zabezpieczyć za pomocą spreju silikonowego lub teflonowego.

Wszelkie elementy nośne jak płytki metalowe, stelaż, śruby itp. należy regularnie sprawdzać i w razie konieczności dokręcać.

Należy również regularnie sprawdzać, czy metalowe części uchwytu nie pokryły się rdzą i w razie konieczności należy rdzę usunąć. Do czyszczenia należy używać tylko ciepłej wody z mydłem.

Na okres zimy uchwyt należy rozmontować i przechowywać w suchym i wietrzonym miejscu.

Gwarancja

Okres gwarancji na ten artykuł wynosi 36 miesięcy.

Jeśli w tym czasie stwierdzą Państwo usterkę, prosimy zwrócić się do sprzedawcy. W celu otrzymania szybkiej pomocy, prosimy zachować dowód zakupu produktu oraz podać nazwę modelu i numer artykułu.

Gwarancja nie obejmuje:

- uszkodzeń lakieru charakterystycznych dla procesu normalnego zużycia;
- uszkodzeń powstałych w związku z używaniem produktu niezgodnie z jego przeznaczeniem (np. do celów komercyjnych);
- uszkodzeń wywołanych przez wiatr, nadmiernego dokręcenia śruby czy zbyt mocnego pociągania za uchwyt;
- uszkodzeń powstałych na skutek dokonywania zmian w konstrukcji artykułu.

Serwis

Szanowni klienci, pomimo faktu, że przed dostawą poddajemy nasze produkty gruntownej kontroli, może się zdarzyć, że stwierdzą Państwo brak jednej z części lub uszkodzenie, do jakiego mogło dojść podczas transportu. W takim przypadku prosimy skontaktować się z naszą infolinią podając nazwę modelu i numer artykułu.

Infolinia

Godziny pracy
od poniedziałku do czwartku
od 8:00 do 16:00
piątek od 8:00 do 12:00

Numer telefonu

w Austrii (07722) 632 05-316
w Niemczech (08571) 91 22-316
w Czechach (0386) 301615
w Polsce (0660) 460460
w Słowenii (0615) 405673
w Chorwacji (0615) 405673
na Węgrzech
(0043) 7722/63205-107
w Rosji (095) 6470389

Adres

doppler
E. Doppler & Co GmbH
Schloßstraße 24
A-5280 Braunau am Inn

www.dopplerschirme.com

Dane techniczne

Numer produktu: 85799VA
Wymiary, mm: 120 × 100 × 65
Średnica masztu
parasola, mm: 22–32
Średnica barierki, mm: 33–48
Waga w kg: 0,6

Numer produktu: 85799VAXL
Wymiary, mm: 120 × 120 × 78
Średnica masztu
parasola, mm: 32–48
Średnica barierki, mm: 32–48
Waga w kg: 0,6

Wszelkie wartości podano w przybliżeniu. Zastrzega się prawo do zmian technicznych.

Balkonový držák VARIO– Návod k montáži a použití



Přečtěte si tento návod k použití kompletně a pečlivě, zejména bezpečnostní upozornění. Nedodržení tohoto pokynu může mít za následek zranění nebo poškození zařízení. Uchovejte tento návod pro pozdější použití nebo pro předávání třetím stranám.

Pro vaši bezpečnost



Dodržujte prosím následující bezpečnostní pokyny. Výrobce neručí za škody způsobené jejich nedodržáním.

Za větru nebo bouřky slunečnick zavřete a případně zajistěte slunečnick upevňovacím páskem na suchý zip nebo jej sundejte z balkonového držáku. Jinak může být zasažený nárazem větru a způsobit škodu.

Balkonový držák není hračka pro děti. Děti by si mohly skřípnout prsty nebo si je jinak pohmoždit.

Účel použití

Balkonový držák je vhodný jako držák pro slunečnick s průměrem tyče slunečnicku od 22 do max. 32 mm, a také pro balkónové zábradlí o průměru 33 až max. 48 mm.

Balkonový držák je určený pouze pro použití v soukromém sektoru.

Montáž balkonového držáku

- Připevněte plastový držák **a** a kovovou destičku **b** se čtyřmi šrouby **d** pomocí šestihranného klíče **f** ve vodorovné poloze na balkonové zábradlí (viz obrázek **C**).
U zábradlí s větším průměrem (cca 40 mm) použijte šrouby **e**.

Upevnění tyče slunečnicku

- Sevřete tyč slunečnicku **g** mezi plastový držák **a** a kovovou destičku **c** a kovovou destičku **c** se čtyřmi šrouby **d** připevněte pomocí šestihranného klíče **f** kolmo ke plastový držák **a** (viz obrázek **D**).

Ošetřování + skladování

Pravidelně čistěte balkonový držák, aby se zajistilo hladké klouzáání pohybuujících se částí. Pokud je to nutné závit namažte silikonovým nebo teflonovým mazačím sprejem.

Všechny nosné části, jako jsou kovové destičky, vzpěry, šrouby apod. pravidelně kontrolujte na těsnost a v případě potřeby je dotáhněte.

Kovové části balkonového držáku pravidelně kontrolujte proti korozi a v případě potřeby jej opravte. K čištění používejte pouze trochu mýdlové vody.

Pro prezimování balkonového držáku jej demontujte v úplně suchém stavu a skladujte na suchém, dobře větraném místě.

Záruka

Záruční doba pro tento výrobek činí 36 měsíců.

Jestliže během této doby zjistíte závadu, obraťte se prosím na vašeho prodejce. Pro rychlou pomoc mějte prosím doklad o koupi, abyste nám mohli sdělit název modelu a číslo položky.

Ze záruky jsou vyloučeny:

- Poškození laku v důsledku běžného opotřebení
- Škody způsobené nesprávným použitím (např. komerční použití)
- Poškození od větru, přetažením šroubů, silného tahání za balkonový držák
- Škody způsobené strukturálními změnami výrobku

Servis

Vážená zákaznice, vážený zákazník,
ačkoliv podrobujeme naše výrobky před dodáním důkladnou výstupní kontrolou, může se stát, že chybí nějaká část příslušenství, nebo že některá část byla při přepravě poškozena. V tomto případě se obraťte na naši zákaznickou linku a uveďte název modelu a číslo výrobku.

Zákaznická linka

Kontaktujte nás

pondělí až čtvrtek

od 8.00 hod. až 16.00 hod.

pátek od 8.00 hod. až 12.00 hod.

na telefonním čísle

v Rakousku 07722) 632 05-316

v Německu (08571) 91 22-316

v České republice (0386) 301615

v Polsku (0660) 460460

ve Slovenské republice (0615)405673

v Chorvatsku (0615) 405673v

Maďarsku (0043)7722/63205107

v Rusku (095) 6470389

Adresa

doppler

E. Doppler & Co GmbH

Schloßstraße 24

A-5280 Braunau am Inn

www.dopplerschirme.com

Technické údaje

Číslo výrobku: 85799VA

Rozměry, mm: 120 × 100 × 65

Průměr tyče slunečníku,
mm: 22–32

Průměr zábradlí, mm: 33–48

Hmotnost v kg: 0,6

Číslo výrobku: 85799VAXL

Rozměry, mm: 120 × 120 × 78

Průměr tyče slunečníku,
mm: 32–48

Průměr zábradlí, mm: 32–48

Hmotnost v kg: 0,6

Všechny údaje jsou přibližné hodnoty. Technické změny vyhrazeny.

Balkónový držiak VARIO- Návod na montáž a použitie



Prečítajte si tento návod na obsluhu kompletne a starostlivo, najmä bezpečnostné upozornenia. Nedodržanie tohto pokynu môže mať za následok zranenie alebo poškodenie zariadenia. Uchovajte tento návod pre neskoršie použitie alebo pre odovzdávanie tretím stranám.

Vaša bezpečnosť



Dodržujte prosím nasledovné bezpečnostné pokyny. Za škody, ktoré vzniknú ich nedodržaním, výrobca neručí.

Za vetra alebo búrky slnečník zatvorte a prípadne zaistite slnečník upevňovacím pásikom na suchý zips alebo ho zložte z balkónového držiaka. Inak môže byť zasiahnutý nárazom vetra a spôsobiť škodu.

Balkónový držiak nie je žiadna hračka pre deti. Deti by si mohli nepriškripli ruky alebo si ich inak zraniť.

Zamýšľané použitie

Balkónový držiak je vhodný ako držiak pre slnečníky s priemerom tyče slnečníka od 22 do max. 32 mm, a tiež pre balkónové zábradlie o priemere 33 až max. 48 mm.

Balkónový držiak je určený iba pre použitie v súkromnom sektore.

Montáž balkónového držiaka

- Pripevnite plastový držiak **a** a kovovú doštičku **b** so štyrmi skrutkami **d** pomocou šesťhranného kľúča **f** vo vodorovnej polohe na balkónové zábradlie (pozri obrázok **C**). U zábradlie s väčším priemerom (cca 40 mm) použite skrutky **e**.

Upevnenie tyče slnečníka

- Zovrite tyč slnečníka **g** medzi plastový držiak **a** a kovovú doštičku **c** a kovovú doštičku **c** so štyrmi skrutkami **d** pripevnite pomocou šesťhranného kľúča **f** kolmo ku plastový držiak **a** (pozri obrázok **D**).

Údržba + skladovanie

Pravidelne vyčistite balkónový držiak, aby bolo zaručené bezchybné kĺzanie pohyblivých častí. Ak je to nutné závit namažte silikónovým alebo teflónovým mazacím sprejom.

Všetky nosné časti, ako sú kovové doštičky, vzpery, skrutky a pod. pravidelne kontrolujte na tesnosť a v prípade potreby ich dotiahnite.

Kovové časti balkónového držiaku pravidelne kontrolujte proti korózii a v prípade potreby ho opravte. Na čistenie používajte len trochu mydlovej vody.

Na prezimovanie balkónového držiaka ho rozoberte v úplne suchom stave a skladujte na suchom, dobre vetranom mieste.

Záruka

Záručná doba na tento výrobok je 36 mesiacov.

Ak počas tejto doby zistíte závalu, obráťte sa prosím na vášho predajcu. Pre rýchlu pomoc majte prosím doklad o kúpe, aby ste nám mohli oznámiť názov modelu a číslo položky.

Zo záruky sú vylúčené:

- poškodenie laku v dôsledku bežného opotrebenia
- škody spôsobené nesprávnym použitím (napr. komerčné použitie)

- poškodenia od vetra, prevrátenia stanu, silného ťahania za balkónový držiak
- poškodenia, spôsobené zmenami konštrukcie výrobku

Servis

Vážená zákazníčka, vážený zákazník, hoci podrobujeme naše výrobky pred dodaním dôkladnou výstupnou kontrolou, môže sa stať, že chýba nejaká časť príslušenstva, alebo že niektorá časť bola pri preprave poškodená. V takom prípade sa obráťte na našu horúcu linku a oznámte nám názov modelu a číslo tovaru.

Horúca linka

Kontaktujte nás

Po. až Št. od 8.00 hod – 16.00 hod
Pi. od 8.00 hod – 12.00 hod

na telefónnom čísle

v Rakúsku (07722) 632 05-316

v Nemecku (08571) 91 22-316

v Českej republike

(0386) 301615

v Poľsku (0660) 460460

vo Slovinsku (0615) 405673

v Chorvátsku (0615) 405673

v Maďarsku

(0043) 7722/63205-107

v Rusku (095) 6470389

Adresa

doppler

E. Doppler & Co GmbH

Schloßstraße 24

A-5280 Braunau am Inn

www.dopplerschirme.com

Technické údaje

Č. výrobku: 85799VA

Rozmery, mm: 120 × 100 × 65

Priemer tyče slnečníka,
mm: 22–32

Priemer zábradlia, mm:
33–48

Hmotnosť v kg: 0,6

Č. výrobku: 85799VAXL

Rozmery, mm: 120 × 120 × 78

Priemer tyče slnečníka,
mm: 32–48

Priemer zábradlia, mm:
32–48

Hmotnosť v kg: 0,6

Všetky údaje sú približné hodnoty. Technické zmeny sú vyhradené.

Nastavek za pritrditev na balkon VARIO– Navodila za sestavljanje in uporabo



V celoti in skrbno preberite ta navodila, predvsem varnostne napotke. Zaradi neupoštevanja teh navodil lahko pride do hudih telesnih poškodb ali poškodb izdelka. Navodila za uporabo shranite za uporabo v prihodnje ali za predajo tretjim osebam.

Za varno uporabo



Upoštevajte naslednje varnostne napotke. Izdelovalec ni odgovoren za škodo, ki nastane zaradi neupoštevanja navodil.

Ko začne pihati veter ali se bliža nevihta, senčnik zaprite in ga povežite s trakom na ježka ali pa ga vzemite iz nastavka za pritrditev na balkon. V nasprotnem primeru ga lahko zajame sunek vetra in tako povzroči škodo.

Nastavek za pritrditev na balkon ni igrača za otroke. Otrokom lahko priščipne prste ali jih drugače poškoduje.

Namen uporabe

Nastavek za pritrditev na balkon je primeren kot nosilec za senčnike s premerom palice od 22 do največ 32 mm in za balkonske ograje s premerom od 33 do največ 48 mm.

Nastavek za pritrditev na balkon je namenjen le za zasebno uporabo.

Montaža nastavka za pritrditev na balkon

- Pritrdite plastični odbojnik **a** in kovinsko ploščo **b** s štirimi vijaki **d**, s pomočjo imbus ključa **f** vodoravno na balkonsko ograjo (glejte sliko **C**).

Za ograje z večjim premerom (od prib. 40 mm) uporabite vijake **e**.

Pritrjevanje droga dežnika

- Pritrdite drog dežnika **g** med plastični odbojnik **a** in kovinsko ploščo **c** in nato pritrdite kovinsko ploščo **c** s štirimi vijaki **d**, s pomočjo imbus ključa **f**, navpično na plastični odbojnik **a** (glejte sliko **D**).

Nega in shranjevanje

Nastavek za pritrditev na balkon redno čistite, da se bodo premični deli gladko premikali. Po potrebi ga za boljše drsenje popršite s silikon-skim ali teflonskim razpršilom.

Redno preverjajte tesnost vseh nosilnih delov kot so kovinske plošče, oporniki, vijaki, itd. in jih po potrebi privijte.

Redno pregledujte kovinske dele nastavka za pritrditev na balkon glede rje in jo odstranite, če se pojavi. Za čiščenje uporabite le malo milnice.

Pred prezimovanjem nastavek za pritrditev na balkon, ko se popolnoma posuši, razstavite in shranite v suh in dobro prezračen prostor.

Garancija

Garancijski rok za ta izdelek je 36 mesecev.

Če v tem času na izdelku ugotovite napako, prosimo, da se obrnete na trgovino, kjer ste izdelek kupili. Da vam bodo lahko hitro pomagali, shranite blagajniški račun in jim povejte ime modela in številko izdelka.

Iz garancije so izvzete naslednje stvari:

- poškodbe laka, ki so posledica običajne obrabe
- poškodbe in škoda zaradi nenamenske uporabe (npr. v poslovne namene)

- poškodbe in škoda zaradi vetra, premočno priviti vijaki ter močno vlečenje za nastavka za pritrditev na balkon
- škoda zaradi predelav izdelka

Servis

Spoštovani,
čeprav izdelke pri končni kontroli pred dobavo temeljito pregledamo, ne moremo prepričati občasnih primerov, ko v kompletu manjka del opreme ali se kakšen del poškoduje med prevozom. V tem primeru pokličite našo telefonsko številko pomoči oziroma servisa ter pripravite naziv modela in številko izdelka.

Telefonska pomoč

Dosegljivi smo

od pon. do čet. od 8:00 do 16:00
pet. od 8:00 do 12:00

na telefonskih številkah

Avstrija (07722) 632 05-316

Nemčija (08571) 91 22-316

Češka (0386) 301615

Poljska (0660) 460460

Slovenija (0615) 405673

Hrvaška (0615) 405673

Madžarska

(0043) 7722/63205-107

Rusija (095) 6470389

Naslov

doppler
E. Doppler & Co GmbH
Schloßstraße 24
A-5280 Braunau am Inn

www.dopplerschirme.com

Tehnični podatki

Št. izdelka: 85799VA
Dimenzije, mm: 120 × 100 × 65
Premer droga senčnika, mm:
22–32
Premer ograje, mm: 33–48
Teža v kg: 0,6

Št. izdelka: 85799VAXL
Dimenzije, mm: 120 × 120 × 78
Premer droga senčnika, mm:
32–48
Premer ograje, mm: 32–48
Teža v kg: 0,6

Vsi podatki so približni. Pridržujemo si pravico do tehničnih sprememb.

Stezaljka za balkon VARIO – Uputstvo za postavljanje i upotrebu



Pažljivo i do kraja pročitajte ovo uputstvo, naročito bezbjednosne napomene. Nepoštivanje ovog uputstva može da dovede do povreda ili materijalnih šteta. Sačuvajte ih kao referencu za kasniju upotrebu ili kako biste ih uz proizvod predali sljedećem korisniku.

Vaša bezbjednost



Obratite pažnju na sljedeće bezbjednosne napomene. Za štete koje mogu da nastanu zbog nepoštivanja ovog uputstva proizvođač ne preuzima odgovornost.

Kod nadolazećeg vjetra ili nevremena suncobran zatvorite i pričvrstite čičak-trakom ili ga izvadite iz stezaljke za balkon. Jači naleti vjetra bi ga inače mogli zahvatiti i oštetiti.

Stezaljka za balkon nije dječja igračka. Djeca bi na njemu mogla da prignječe prste ili da se povrede na neki drugi način.

Namjena

Stezaljka za balkon je podesna za stezanje suncobrana koji ima prečnik nosača od 22 do maks. 32 mm, kao i za montiranje na balkonsku ogradu prečnika od 33 do maks. 48 mm.

Stezaljka za balkon je predviđena samo za korišćenje u privatne svrhe.

Montaža stezaljke za balkon

- Plastični branik **a** i metalnu pločicu **b** sa četiri vijka **d** pričvrstite pomoću imbus-ključa **f** horizontalno na balkonsku ogradu (pogledajte sliku **C**).

Za rukohvate ograde većeg prečnika (od pribl. 40 mm) koristite vijke **e**.

Pričvršćivanje nosača suncobrana

- Nosač suncobrana **g** stegnite između plastičnog branika **a** i metalne pločice **c** pa metalnu pločicu **c** sa četiri vijka **d** pričvrstite pomoću imbus-ključa **f** vertikalno na plastični branik **a** (pogledajte sliku **D**).

Održavanje + skladištenje

Redovno čistite stezaljku za balkon da biste osigurali besprekorno pomjeranje pomičnih djelova. Po potrebi, navoje poprskajte silikonskim ili teflonskim spejem za održavanje kliznih svojstava.

Redovno provjeravajte da li svi noseći dijelovi, kao što su metalne pločice, dijagonalne žice, vijci itd. pravilno naliježu i po potrebi ih dodatno zategnite.

Redovno pregledavajte metalne dijelove stezaljke za balkon na hrđu i po potrebi popravite. Preporučuje se povremeno čišćenje vodom sa malo sapunice.

Stezaljku za balkon zimi rastavite i uskladištite u suhoj i dobro pro- vjetrenoj prostoriji.

Garancija

Garancijski rok za ovaj artikl traje 36 mjeseca.

Ako u tom razdoblju ustanovite neki kvar, obratite se svom trgovcu. Da bismo mogli brzo da vam pomognemo, sačuvajte račun i navedite naziv modela i broj artikla.

Iz garancije su isključeni:

- oštećenja lakiranih dijelova koja su posljedica uobičajenog korišćenja
- oštećenja zbog neprimjerenog korišćenja (na primjer u komercijalne svrhe)

- oštećenja uslijed vjetra, prejakog zatezanja vijaka, jakog povlačenja balkonske stezaljke
- oštećenja nastala konstrukcijskim izmjenama na artiklu

Servis

Poštovani kupci, iako svoje proizvode prije isporuke kupcima podvrgavamo strogim završnim kontrolama, može da se desi da nedostaje neki dio opreme ili da je neki dio oštećen prilikom transporta. U tom slučaju, obratite se našoj direktnoj telefonskoj liniji za korisnike i navedite naziv modela i broj artikla.

Telefonska linija za korisnike

Možete da nas kontaktirate od pon. do čet. od 8⁰⁰ do 16⁰⁰ h
pet. od 8⁰⁰ do 12⁰⁰ h

na brojevima telefona

u Austriji	(07722) 632 05-316
u Njemačkoj	(08571) 91 22-316
u Češkoj	(0386) 301615
u Poljskoj	(0660) 460460
u Sloveniji	(0615) 405673
u Hrvatskoj	(0615) 405673
u Mađarskoj	(0043) 7722/63205-107
u Rusiji	(095) 6470389

Adresa

doppler

E. Doppler & Co GmbH

Schloßstraße 24

A-5280 Braunau am Inn

www.dopplerschirme.com

Tehnički podaci

Artikl br.: 85799VA

Dimenzije, mm: 120 × 100 × 65

Prečnik stuba suncobrana,

mm: 22–32

Promjer ograde, mm: 33–48

Težina u kg: 0,6

Artikl br.: 85799VAXL

Dimenzije, mm: 120 × 120 × 78

Prečnik stuba suncobrana,

mm: 32–48

Promjer ograde, mm: 32–48

Težina u kg: 0,6

Svi podaci predstavljaju približne vrijednosti. Zadržavamo pravo na tehničke izmjene podataka.

Stezaljka za balkon VARIO – Uputstvo za postavljanje i upotrebu



Pročitajte pažljivo i do kraja ovo uputstvo, a naročito bezbednosne napomene. Neuvažavanje ovog uputstva može da dovede do povreda ili materijalnih šteta na uređaju. Sačuvajte ga za neku kasniju upotrebu ili ga uz proizvod predajte novom korisniku.

Vaša bezbednost



Postupajte u skladu sa sledećim bezbednosnim napomenama. Proizvođač ne pruža garanciju za štete koje nastanu zbog postupanja suprotnog ovim napomenama. Pre nevremena ili pre nego što počne da duva vetar, zatvorite suncobran i pričvrstite ga čičak-trakom ili ga izvadite iz stezaljke za balkon. U suprotnom, udar vetra može da zahvati i tako ga oštetiti.

Stezaljka za balkon nije igračka za decu. Deca mogu da prignječe prste ili da se na neki drugi način povrede.

Namena

Stezaljka za balkon može da se koristi kao stezač za suncobrane čiji je prečnik držača od 22 do 32 mm, kao i za postavljanje na balkonske ograde prečnika od 33 do maks. 48 mm.

Stezaljka za balkon je namenjena jedino za privatnu upotrebu.

Montaža stezaljke za balkon

- Plastični odbojnik **a** i metalnu pločicu **b** pričvrstite pomoću četiri zavrtnja **d** koristeći imbus-ključ **f** na balkonsku ogradu (pogledajte sliku **C**). Za balkonske šipke većeg prečnika (od oko 40 mm) koristite zavrtnje **e**.

Pričvršćivanje držača za suncobran

- Držač za suncobran **g** stegnite između plastični odbojnika **a** i metalne pločice **c** pa metalnu pločicu **c** sa četiri zavrtnja **d** koristeći imbus-ključ **f** vertikalno pričvrstite na plastični odbojnik **a** (pogledajte sliku **D**).

Održavanje + skladištenje

Stezaljku za balkon čistite redovno da bi pokretni delovi bez problema mogli da se pomeraju. Po potrebi, poprskajte navoje silikonskim ili teflonskim sprejem da lakše klize.

Sve noseće delove, kao što su metalne pločice, žice, zavrtnji itd., redovno pregledavajte i proverite da li čvrsto naležu pa ih po potrebi dotegnite.

Redovno proveravajte ima li na metalnim delovima stezaljke za balkon korozije i po potrebi je sanirajte. Za čišćenje uvek upotrebite malo sapunice.

Potpuno suhu stezaljku za balkon po zimi spremite na suvo i dobro provetreno mesto.

Garancija

Garancija za ovaj artikal iznosi 36 meseca.

U slučaju da tokom ovog perioda ustanovite neki kvar, obratite se svom prodavcu. Da bi mogao brzo da vam pomogne, sačuvajte ovaj račun i navedite nam naziv modela i broj artikla.

Garancija isključuje:

- Oštećenja lakovanih delova koja su nastala uobičajenom upotrebom
- Oštećenja usled nenamenske upotrebe (npr. upotrebe u komercijalne svrhe)

- Oštećenja usled vetra, suviše jakog zatezanja zavrtnja, jakog povlačenja stezaljke za balkon
- Oštećenja nastala konstrukcionim izmenama artikla

Servis

Poštovani kupci, bez obzira što na svojim artiklima pre isporuke vršimo temeljnu završnu kontrolu, može da se desi, da nedostaje deo pribora ili da se neki deo ošteti tokom transporta. U takvom slučaju obratite se za pomoć našoj besplatnoj telefonskoj liniji i navedite naziv modela i broj artikla.

Besplatna telefonska linija

Možete da nam se obratite od pon. do čet.

od 8⁰⁰ do 16⁰⁰ časova
pet. od 8⁰⁰ do 12⁰⁰ časova

na broj telefona

u Austriji	(07722) 632 05-316
u Nemačkoj	(08571) 91 22-316
u Češkoj	(0386) 301615
u Poljskoj	(0660) 460460
u Sloveniji	(0615) 405673
u Hrvatskoj	(0615) 405673
u Mađarskoj	(0043) 7722/63205-107
u Rusiji	(095) 6470389

Adresa

doppler
E. Doppler & Co GmbH
Schloßstraße 24
A-5280 Braunau am Inn

www.dopplerschirme.com

Tehnički podaci

Broj artikla: 85799VA
Dimenzije, mm: 120 × 100 × 65
Prečnik stuba suncobrana,
mm: 22–32
Prečnik ograde, mm: 33–48
Težina u kg: 0,6

Broj artikla: 85799VAXL
Dimenzije, mm: 120 × 120 × 78
Prečnik stuba suncobrana,
mm: 32–48
Prečnik ograde, mm: 32–48
Težina u kg: 0,6

Svi podaci predstavljaju približne vrednosti. Zadržavamo pravo na tehničke izmene.

Balkonska stezaljka VARIO – Upute za postavljanje i uporabu



Pažljivo i do kraja pročitajte ove upute, naročito sigurnosne upute. Nepoštivanje ovih uputa može dovesti do ozljeda ili materijalnih šteta. Spremite ih kao referencu za kasniju uporabu ili kako biste ih uz proizvod predali sljedećem korisniku.

Vaša sigurnost



Obratite pozornost na sljedeće sigurnosne upute. Proizvođač ne odgovara za oštećenja nastala uslijed nepridržavanja istih.

U slučaju najave vjetra ili nevremena zatvorite suncobran i pričvrstite ga čičak vrpcom ili ga izvadite iz balkonske stezaljke. Jači naleti vjetra bi ga inače mogli zahvatiti te tako oštetiti.

Balkonska stezaljka nije dječja igračka. Djeca njime mogu prignječiti prste ili se na drugačiji način ozlijediti.

Namjena

Balkonska je stezaljka prikladna za stezanje suncobrana promjera nosača od 22 do maks. 32 mm, kao i za postavljanje na balkonsku ogradu promjera od 33 do maks. 48 mm.

Balkonska je stezaljka namijenjena isključivo za privatnu uporabu.

Montaža balkonske stezaljke

- Plastični odbojnik **a** i metalnu pločicu **b** s četiri vijka **d** pričvrstite imbus-ključem **f** vodoravno na balkonsku ogradu (pogledajte sliku **C**).

Za rukohvate ograde većeg promjera (od pribl. 40 mm) koristite vijke **e**.

Pričvršćivanje nosača suncobrana

- Nosač suncobrana **g** stegnite između plastičnog odbojnika **a** i metalne pločice **c** pa metalnu pločicu **c** s četiri vijka **d** pričvrstite imbus-ključem **f** okomito na plastični odbojnik **a** (pogledajte sliku **D**).

Održavanje + skladištenje

Redovito čistite balkonsku stezaljku kako biste osigurali besprijekorno klizanje pomičnih dijelova. Po potrebi poprskajte navoje silikonskim ili teflonskim sprejem radi lakšeg klizanja.

Redovito provjeravajte imaju li svi noseći dijelovi, kao što su metalne pločice, noseće žice, vijci itd. čvrsti dosjed te ih prema potrebi ponovno pritegnite.

Redovito provjeravajte ima li korozije na metalnim dijelovima balkonske stezaljke i prema potrebi, odgovarajuće zaštitite takva mjesta. Za čišćenje koristite blagu otopinu sapuna.

Zimi rastavite balkonsku stezaljku kada je potpuno suha i odložite je u suhoj i dobro provjetреноj prostoriji.

Jamstvo

Jamstvo za ovaj proizvod iznosi 36 mjeseca.

Ako u tom razdoblju ustanovite neki kvar, obratite se svom trgovcu. Kako bi vam brzo mogao pomoći, sačuvajte račun i navedite naziv modela i broj artikla.

Iz jamstva su isključeni:

- oštećenja lakiranih dijelova koja su posljedica uobičajene uporabe
- štete nastale uslijed nenamjenske uporabe (npr. korištenje u komercijalne svrhe)
- oštećenja od vjetra, pretjeranog pritezanja vijaka, jakog povlačenja balkonske stezaljke
- oštećenja nastala konstrukcijskim izmjenama na artiklu

Servis

Poštovani kupci, iako se naši proizvodi prije isporuke podvrgavaju detaljnoj završnoj kontroli, može se dogoditi da nedostaje neki dio ili da je došlo do oštećenja tijekom transporta. U tom slučaju, obratite se našoj izravnoj telefonskoj liniji za korisnike i navedite naziv modela i broj proizvoda.

Izravna telefonska linija za korisnike

Možete nas kontaktirati od pon. do čet.

od 8.00 do 16.00 h

pet. od 8:00 do 12:00 h

na brojeve telefona

u Austriji (07722) 632 05-316

u Njemačkoj (08571) 91 22-316

u Češkoj (0386) 301615

u Poljskoj (0660) 460460

u Sloveniji (0615) 405673

u Hrvatskoj (0615) 405673

u Mađarskoj

(0043) 7722/63205-107

u Rusiji (095) 6470389

Adresa

doppler

E. Doppler & Co GmbH

Schloßstraße 24

A-5280 Braunau am Inn

www.dopplerschirme.com

Tehnički podaci

Artikl br.: 85799VA

Dimenzije, mm: 120 × 100 × 65

Promjer stupa suncobrana,
mm: 22–32

Promjer ograde, mm: 33–48

Težina u kg: 0,6

Artikl br.: 85799VAXL

Dimenzije, mm: 120 × 120 × 78

Promjer stupa suncobrana,
mm: 32–48

Promjer ograde, mm: 32–48

Težina u kg: 0,6

Svi podaci predstavljaju približne vrijednosti. Pridržano pravo na tehničke izmjene.

Suport umbrelă balustradă balcon VARIO– Montaj și manual de utilizare



Citiți integral și cu atenție acest manual, în special instrucțiunile referitoare la siguranță. Nerespectarea acestei indicații poate să conducă la vătămări sau la deteriorarea produsului. Păstrați manualul de utilizare pentru informare ulterioară sau pentru remitere către terțe persoane.

Siguranța dumneavoastră



Vă rugăm să țineți cont de următoarele indicații referitoare la siguranță. Producătorul nu își asumă nicio răspundere ca urmare a nerespectării acestor instrucțiuni.

În caz de vânt sau furtună, închideți și asigurați umbrela cu banda tip velcro sau îndepărtați-o din balcon. În caz contrar, este posibil să fie răsturnată și să provoace daune.

Suportul umbrelă nu constituie un obiect de joacă. Copiii își pot prinde degetele sau își pot provoca alte vătămări.

Destinația

Suportul umbrelă balustrada balcon este destinat pentru fixarea umbrelor de soare cu un diametru al tijei de 22 până la maximum 32 mm pe balustrade cu un diametru de 33 până la maximum 48 mm.

Suportul umbrelă se utilizează numai în sectorul privat.

Montaj suport umbrelă balustradă balcon

- Fixați tamponul de plastic **a** și placa de metal **b** cu patru șuruburi **d** cu ajutorul cheii imbus **f** în poziție dreaptă, pe balustrada balconului (a se vedea figura **C**).

Pentru balustradele cu diametru mai mare (de peste 40 mm) utilizați șuruburile **e**.

Fixarea tijei umbrelei

- Fixați tija umbrelei **g** între tamponurile de plastic **a** și placa de metal **c** și fixați clemele și placa de metal **c** cu patru șuruburi **d** cu ajutorul cheii imbus **f** vertical pe tamponurile de plastic **a** (a se vedea figura **D**).

Întreținere + depozitare

Curățați regulat suportul umbrelă, pentru a asigura o culisare perfectă a elementelor mobile. Pulverizați suprafețe de alunecare eventual cu spray-uri pe bază de silicon sau teflon.

Verificați periodic dacă elementele portante, precum plăci de metal, suporturi montante, șuruburi etc. sunt fixate și dacă este cazul fixați-le.

Verificați periodic părțile metalice ale suportului umbrelă în privința ruginii și, dacă este necesar, remediați porțiunile afectate. Pentru curățare, utilizați exclusiv puțină apă cu săpun.

Pe timpul iernii, demontați suportul umbrelă în stare uscată și depozitați-l într-un loc uscat, bine aerisit.

Garanția

Termenul de garanție pentru acest produs este de 36 de luni. Dacă în această perioadă constatați un defect, vă rugăm să contactați distribuitorul dvs. Pentru a obține asistență rapidă în acest sens, vă rugăm să păstrați bonul de casă și să ne specificați denumirea modelului și numărul articolului.

Nu se acordă garanție pentru:

- Defecte de vopsea care provin din uzura normală.
- Deficiențe prin utilizarea neconformă destinației (de exemplu, utilizare în scopuri comerciale).
- Daune datorate vântului, răsucirii excesive a șuruburilor, acționării cu brutalitate a suportului de umbrelă.
- Daune prin modificări constructive ale articolului.

Service

Stimați clienți,
cu toate că înainte de livrarea articolului procedăm la o verificare finală detaliată, este posibil să constatați lipsa neprevăzută a unui accesoriu sau deteriorarea unei componente datorată transportului. În astfel de cazuri, apelați serviciul nostru de asistență prin telefon și specificați-ne denumirea modelului și numărul articolului.

Serviciul de asistență prin telefon

Puteți să ne apelați

De luni până joi

între orele 8⁰⁰ – 16⁰⁰

Vineri de la ora 8⁰⁰ la 12⁰⁰

la numărul de telefon

în Austria (07722) 632 05-316

în Germania (08571) 91 22-316

în Cehia (0386) 301615

în Polonia (0660) 460460

în Slovenia (0615) 405673

în Croația (0615) 405673

în Ungaria

(0043) 7722/63205-107

în Rusia (095) 6470389

Adresa

doppler

E. Doppler & Co GmbH

Schloßstraße 24

A-5280 Braunau am Inn

www.dopplerschirme.com

Date tehnice

Nr. articol: 85799VA

Dimensiuni, mm: 120 × 100 × 65

Diametru tijă umbrelă în mm: 22–32

Diametru balustradă în mm: 33–48

Greutatea în kg: 0,6

Nr. articol: 85799VAXL

Dimensiuni, mm: 120 × 120 × 78

Diametru tijă umbrelă în mm: 32–48

Diametru balustradă în mm: 32–48

Greutatea în kg: 0,6

Toate dimensiunile reprezintă valori aproximative. Se rezervă dreptul asupra modificărilor tehnice.

Балконный зажим VARIO– Инструкция по сборке и эксплуатации



Внимательно прочтите данное руководство в полном объеме, в частности, указания по технике безопасности. Несоблюдение рекомендаций, указанных в данной инструкции, может привести к травмам или повреждениям изделия. Сохраните данную инструкцию для последующего изучения или передачи вместе с зонтом третьим лицам.

Техника безопасности



Соблюдайте следующие указания по технике безопасности. Производитель не несет ответственности за ущерб в случае несоблюдения указаний по технике безопасности.

Если поднялся ветер или началась гроза, следует сложить зонт и зафиксировать лентой-липучкой, либо извлечь из балконного зажима. Иначе порыв ветра может привести к его повреждению.

Балконный зажим – не игрушка. Дети могут прищемить себе пальцы или получить другие травмы.

Назначение

Балконный зажим предназначен для крепления солнцезащитных зонтов с диаметром штанги от 22 до 32 мм, а также для балконных перил диаметром от 33 до 48 мм.

Балконный зажим предназначен исключительно для частного использования.

Монтаж балконного зажима

- Закрепить пластмассовый буфер **a** и металлическая пластина **b** с четырьмя винтами **d** с помощью шестигранного торцового ключа **f** горизонтально на балконных перилах (см. рис. **C**). Для поручней перил большего диаметра (свыше 40 мм) следует использовать винты **e**.

Крепление стойки зонта

- Зажать стойку зонта **g** между пластмассовый буфером **a** и металлической пластиной **c** и закрепить металлическую пластину **c** четырьмя винтами **d** с помощью шестигранного торцового ключа **f** вертикально на пластмассовый буфере **a** (см. рис. **D**).

Уход и хранение

Регулярно протирать балконный зажим, чтобы обеспечить свободное скольжение подвижных частей. При необходимости нанести на резьбу силиконовый или тефлоновый аэрозоль, улучшающий скольжение.

Следует регулярно проверять затяжку всех несущих деталей, например, металлических пластин, раскосов, винтов и т.д., и при необходимости подтягивать.

Металлические детали балконного зажима следует регулярно проверять на появление ржавчины и при необходимости проводить необходимые работы. Для очистки использовать лишь небольшое количество мыльного раствора.

В зимнее время следует разобрать полностью высушенный балконный зажим и хранить его в сухом, хорошо проветриваемом помещении.

Гарантия

Гарантийный срок на этот товар составляет 36 месяца.

При выявлении дефекта в течение гарантийного периода обращайтесь к своему дилеру. Для быстрого решения проблемы сохраняйте кассовый чек, назовите модель и артикул.

Гарантия не распространяется на следующие случаи:

- Повреждение лакового покрытия вследствие естественного износа
- Повреждение в результате применения не по назначению (например, при коммерческой эксплуатации)
- Повреждения в результате сильного ветра, перетягивания винтов, приложения большого усилия к балконному зажиму
- Повреждение в результате конструктивных изменений изделия

Сервис

Уважаемый покупатель!

Хотя перед поставкой все наши изделия проходят тщательный выходной контроль, невозможно полностью исключить случаи отсутствия одной из комплектующих или повреждения детали при транспортировке. В этом случае обращайтесь на нашу горячую линию, назвав оператору модель и артикул.

Горячая телефонная линия

Обращайтесь к нам

с ПН по ЧТ с 8:00 до 16:00

Пт. с 8:00 – 12:00

по телефону

в Австрии (07722) 632 05-316

в Германии (08571) 91 22-316

в Чехии (0386) 301615

в Польше (0660) 460460

в Словении (0615) 405673

в Хорватии (0615) 405673

в Венгрии

(0043)7722/63205107

в России (095) 6470389

Адрес

doppler

E. Doppler & Co GmbH

Schloßstraße 24

A-5280 Braunau am Inn

www.dopplerschirme.com

Технические характеристики

Артикул: 85799VA

Размеры, мм: 120 × 100 × 65

Диаметр мачты зонта, мм:
22–32

Диаметр перил, мм: 33–48

Вес, кг: 0,6

Артикул: 85799VAXL

Размеры, мм: 120 × 120 × 78

Диаметр мачты зонта, мм:
32–48

Диаметр перил, мм: 32–48

Вес, кг: 0,6

Все приведенные значения приближенные. Возможно внесение технических изменений.

Скоба за монтаж предназначена за балкон VARIO– Ръководство за монтаж и употреба



Прочетете изцяло и внимателно настоящото ръководство, особено инструкциите за безопасност. Неспазването на това указание може да доведе до нараняване или повреда на оборудването. Съхранете ръководството за употреба за по-нататъшна справка или за предоставяне на трети лица.

За Ваша безопасност



Моля, съблюдавайте следните съвети за безопасност. Производителят не носи отговорност за щети, настъпили вследствие на тяхното неспазване. При поява на вятър или буря затворете чадъра и го обезопасете с помощта на лента велкро или използвайте скоба за монтаж предназначена за балкон. В противен случай той може да съборен от силна буря и да причини щети. Скобата за монтаж предназначена за балкон не е детска играчка. Децата биха могли да притиснат пръстите или краката си.

Приложение

Скобата за монтаж предназначена за балкон е подходяща като приспособление за закрепване на чадъри за слънце с диаметър на стълба на чадъра от 22 до макс. 32 мм, както и за балконски парапети с диаметър от 33 до макс. 48 мм. Скобата за монтаж предназначена за балкон е за лично ползване.

Монтаж на скоба предназначена за балкон

- Закрепете пластмасовия буфер **a** и металната плоча **b** с четири винта **d** с помощта на гаечния ключ **f** хоризонтално на парапета на балкона (вж. фигура **C**).

За тръби на парапети с по-голям диаметър (над около 40 мм) използвайте винтовете **e**.

Закрепване на стълба на чадъра

- фиксирайте стълба на чадъра **g** между пластмасовия буфер **a** и металната плоча **c** и закрепете металната плоча **c** с четири винта **d** с помощта на гаечния ключ **f** перпендикулярно на пластмасовия буфер **a** (вж. фигура **D**).

Поддръжка + съхранение

Почиствайте скобата за монтаж предназначена за балкон редовно, за да осигурите свободно плъзгане на подвижните части. При необходимост напръскайте със силиконов или тefлонов смазочен спрей. Всички носещи части като метални плоскости, напречни подпори, винтове и т.н да се проверяват редовно за здравето им закрепване и евентуално да се дозатегнат.

Металните детайли на скоби за монтаж предназначена за балкон да се проверяват редовно за ръжда и евентуално състоянието им да се подобри. При почистване използвайте само малко сапунен разтвор. През зимния период разглобете скоба за монтаж предназначена за балкон в изцяло сухо състояние и я съхранявайте в сухо и добре проветрено помещение.

Гаранция

Гаранционният срок на този артикул е 36 месеца.

Ако установите дефект в рамките на този срок, се обърнете към Вашия търговец. За да можем да Ви помогнем бързо, запазете касовата бележка и ни съобщете името на модела и номера на артикула.

Гаранцията не покрива:

- Щети по лаковото покритие, дължащи се на нормално износване
- Щети от неправомерна употреба (напр. професионална употреба)
- Повреди, причинени от вятър, превъртане на винтовете, силно дърпане на скобата за монтаж предназначена за балкон
- Повреди в резултат на конструкционни промени по артикула

Обслужване

Уважаеми клиенти, въпреки че нашите артикули минават през обстоен контрол, може да има случаи, когато липсва част или някоя от частите е повредена по време на транспорта. В такъв случай, обадете се на нашата гореща линия и ни кажете името на модела и номера на изделието.

Гореща линия

Можете да се свържете с нас
от пон. до четв.

от 08:00 до 16:00 часа

в петък

от 08:00 до 12:00 часа

на следните телефони

в Австрия (07722) 632 05-316

в Германия (08571) 91 22-316

в Чехия (0386) 301615

в Полша (0660) 460460

в Словения (0615) 405673

в Хърватска (0615) 405673

в Унгария

(0043) 7722/63205-107

в Русия (095) 6470389

Адрес

doppler

E. Doppler & Co GmbH

Schloßstraße 24

A-5280 Braunau am Inn

www.dopplerschirme.com

Технически данни

Номер на артикул.: 85799VA

Размери (мм) 120 × 100 × 65

Диаметър на мачтата
на чадъра, мм: 22–32

Диаметър на парапета,
мм: 33–48

Тегло в кг: 0,6

Номер на артикул.: 85799VAXL

Размери (мм) 120 × 120 × 78

Диаметър на мачтата
на чадъра, мм: 32–48

Диаметър на парапета,
мм: 32–48

Тегло в кг: 0,6

Всички данни са приблизителни стойности. Запазваме си правото на технически промени.

Balkona statīvs VARIO Montāžas un lietošanas instrukcija



Uzmanīgi izlasiet visu instrukciju, it īpaši norādes par drošību. Neievērojot instrukciju, iespējamās traumas vai ierīces bojājumi. Uzglabājiet lietošanas instrukciju, lai varētu tajā ieskatīties arī vēlāk vai nodot tālāk citai personai.

Jūsu drošība



Lūdzam ievērot turpmākās norādes par drošību. Ražotājs neatbild par bojājumiem, kas radušies tāpēc, ka nav ievērota instrukcija.

Ja sākas vējš vai uznāk negaiss, aizveriet saulesargu un nostipriniet ar aizdares lentu vai izņemiet no balkona statīva. Citādi to var purināt vēja brāzmas, nodarot bojājumus.

Balkona statīvs nav bērnu rotaļlieta. Bērni var saspiest pirkstus vai kā citādi savainoties.

Paredzētais izmantojums

Balkona statīvs kā balsts ir piemērots saulesargiem, kuru kāta diametrs ir 22 līdz maks. 32 mm, un balkona margām ar diametru no 33 līdz maks. 48 mm.

Balkona statīvs ir paredzēts izmantošanai vienīgi mājas apstākļos.

Balkona statīva montāža

- Piestipriniet paralēli balkona margai plastmasas amortizatoru **a** un metāla detaļu **b**, izmantojot četras skrūves **d** un iekšējā sešstūra atslēgu **f** (skatīt attēlu **C**).

Ja margai ir lielāks diametrs (sākot no 40 mm), lietojiet skrūves **e**.

Saulesarga kāta nostiprināšana

- Ievietojiet saulesarga kātu **g** starp plastmasas amortizatoru **a** un metāla detaļu **c**, tad ar četrām skrūvēm **d** un iekšējā sešstūra atslēgu **f** pieskrūvējiet metāla detaļu **c** pie plastmasas amortizatora **a** vertikālā pozīcijā (skatīt attēlu **D**).

Kopšana + uzglabāšana

Lai nodrošinātu, ka kustīgās detaļas slīd nevainojami, regulāri notīriet balkona statīvu. Ja nepieciešams, vītnes apsmidziniet ar silikona vai teflona aerosolu.

Regulāri pārbaudiet, vai visi nesošie elementi – metāla plāksnes, balsts, skrūves u.c. – ir kārtīgi nostiprināti, un pievelciet ciešāk, ja vajadzīgs.

Regulāri pārbaudiet, vai uz balkona statīva metāla detaļām nav parādījušies rūsas plankumi, un salabojiet bojātās vietas. Tīrīšanai izmantojiet vienīgi nedaudz ziepju šķīduma.

Pirms iezīmošanas demontējiet balkona statīvu pilnīgi sausā stāvoklī un uzglabājiet sausā, labi vēdināmā telpā.

Garantija

Šai precei garantijas laiks ir 36 mēneši.

Ja šajā laikā tiek konstatēts kāds defekts, lūdzam vērsties pie tirgotāja. Lai viņš jums varētu ātrāk palīdzēt, saglabājiet pirkuma čeku un paziņojiet mums modeļa nosaukumu un artikula numuru.

Garantijas pakalpojumi neattiecas uz:

- krāsojuma defektiem, kuru iemesls ir normāla nolietojšanās
- bojājumiem pēc paredzētajam mērķim neatbilstošas izmantošanas (piem., komerciālos nolūkos)

- bojājumiem, kuru cēlonis ir vējš, par daudz pievilktas skrūves, spēcīgi vilkts balkona statīvs
- bojājumiem pēc izstrādājuma konstrukcijas pārveidošanas

Serviss

Cienījamā kliente, godātais klient! Lai gan mūsu izstrādājumi pirms izsniegšanas no rūpnīcas tiek rūpīgi pārbaudīti noslēguma kontrolē, var gadīties, ka kādreiz pietrūkst kādas piederumu detaļas vai kāda no detaļām ir bojāta transportēšanas laikā. Šādos gadījumos lūdzam vērsties mūsu uzticības dienestā, paziņojot modeļa nosaukumu un artikula numuru.

Uzticības dienests

Jūs varat zvanīt mums
pirmdien – ceturtdien

no plkst. 8⁰⁰ līdz 16⁰⁰

piektdien no plkst. 8⁰⁰ līdz 12⁰⁰

uz telefona numuru

Austrijā (07722) 632 05-316

Vācijā (08571) 91 22-316

Čehijā (0386) 301615

Polijā (0660) 460460

Slovēnijā (0615) 405673

Horvātijā (0615) 405673

Ungārijā (0043) 7722/63205-107

Krievijā (095) 6470389

Adrese

doppler

E. Doppler & Co GmbH

Schloßstraße 24

A-5280 Braunau am Inn

www.dopplerschirme.com

Tehniskie dati

Artikula Nr.: 85799VA

Izmēri (mm) 120 × 100 × 65

Saulesarga kāta diametrs,

mm: 22–32

Margas diametrs, mm: 33–48

Svars, kg: 0,6

Artikula Nr.: 85799VAXL

Izmēri (mm) 120 × 120 × 78

Saulesarga kāta diametrs,

mm: 32–48

Margas diametrs, mm: 32–48

Svars, kg: 0,6

Visi skaitļi ir aptuvenas vērtības.

Saglabātas tiesības uz tehniskiem pārveidojumiem.

Rõdukinnitus VARIO- Paigaldus- ja kasutusjuhend



Lugege kogu juhend, eelkõige ohutusjuhised, täielikult ja hoolikalt läbi.

Juhiste mittejärgimine võib põhjustada vigastusi või kahjustada toodet. Hoidke kasutusjuhend alles, et seda saaks hiljem uuesti lugeda või anda edasi kolmandatele isikutele.

Ohutuse tagamine



Palun järgige järgnevaid ohutusjuhiseid. Juhiste mittejärgimisest tulenevate kahjustuste korral tootja ei vastuta.

Tugeva tuule või äikese korral sulgege päikesevari ja kinnitage takjapaelaga või võtke see rõdukinnitusest välja. Päikesevari võib tormiga ümber paiskuda ja põhjustada vigastusi.

Rõdukinnitus ei ole laste mänguasi. Laste sõrmed võivad selle vahele kinni jääda või võivad tekkida muud vigastused.

Kasutusotstarve

Rõdukinnituse saab kinnitada 22 kuni 32 mm varreläbimõõduga päikesevarjule või 33 kuni 48 mm rõdupiirdele.

Rõdukinnitus on mõeldud ainult koduseks kasutamiseks.

Rõdukinnituse paigaldamine

- Kinnitage plastpuhver **a** ja metallplaat **b** nelja kruviga **d** kuuskantvõtme **f** abil horisontaalselt rõdupiirdele (vt pilti **C**). Suurema läbimõõduga (alates u 40 mm) piirdetalade jaoks kasutage kruve **e**.

Päikesevarju varre kinnitamine

- Kinnitage päikesevarju vars **g** plastpuhvri **a** ja metallplaadi vahele **c** ning keerake metallplaat **c** nelja kruvi **d** ja kuuskantvõtme **f** abil vertikaalselt plastpuhvri **a** (vt pilti **D**).

Hooldus ja hoiundamine

Puhastage rõdukinnitust korrapäraselt, et tagada liikuvate osade veatu libisemine. Vajaduse korral puhustage keermele silikoon- või teflonlibestusainet.

Kontrollige regulaarselt kõiki kandekomponente, nt metallplaate, vardaid, kruvisid jne, õige pingsuse suhtes ja vajaduse korral pingutage. Kontrollige regulaarselt rõdukinnituse metallosi rooste suhtes ja vajaduse korral parandage neid. Puhastamiseks kasutage vähest seebivett.

Talve tulles tuleb rõdukinnitus täiesti kuivana eemaldada ja paigutada kuiva hästi ventileeritud ruumi.

Garantii

Sellele tootele kehtib garantii 36 kuud.

Kui selle aja jooksul tuvastate tootel defekti, pöörduge edasimüüja poole. Et saaksime teid kiiresti aidata, hoidke alles ostutšekk ja teatage meile mudeli nimi ja toote number.

Garantii alla ei kuulu:

- kattevärvi kahjustused, mis kaasnevad tavapärase kasutamisega;
- mitteotstarbekohasest kasutusest (nt kaubanduslik kasutamine) tulenevad kahjustused;
- tuulest, kruvide ülekeeramisest, rõdukinnituse tugevalt tõmbamisest tulenevad kahjustused;
- varju ehituses tehtud muudatustest tulenevad kahjustused.

Klienditeenindus

Austatud klient!

Kuigi meie tooteid kontrollitakse enne tarnimist veel kord üle, võib juhtuda, et mõni komponent puudub või saab mõni osa transpordi käigus kahjustada. Sellisel juhul helistage meie abitelefonile ja nimetage mudeli nimi ja toote number.

Abitelefon

Abitelefonile saab helistada

E – N 8⁰⁰–16⁰⁰

R 8⁰⁰–12⁰⁰

numbril

Austrias (07722) 632 05-316

Saksamaal (08571) 91 22-316

Tšehhis (0386) 301615

Poolas (0660) 460460

Sloveenias (0615) 405673

Horvaatias (0615) 405673

Ungaris (0043) 7722/63205-107

Venemaal (095) 6470389

Aadress

doppler

E. Doppler & Co GmbH

Schloßstraße 24

A-5280 Braunau am Inn

www.dopplerschirme.com

Tehnilised andmed

Tootenr: 85799VA

Mõõtmed (mm) 120 × 100 × 65

Varju posti läbimõõt, mm:
22–32

Piirde läbimõõt, mm: 33–48

Kaal (kg): 0,6

Tootenr: 85799VAXL

Mõõtmed (mm) 120 × 120 × 78

Varju posti läbimõõt, mm:
32–48

Piirde läbimõõt, mm: 32–48

Kaal (kg): 0,6

Kõik andmed on ligikaudsed. Võidakse teha tehnilisi muudatusi.

Parvekepidike VARIO- Asennus- ja käyttöohje



Lue tämä ohje, erityisesti turvallisuusohjeet, kokonaan ja huolellisesti läpi. Näiden ohjeiden huomiotta jättäminen voi johtaa loukkaantumisiin tai laitteen vaurioihin. Säilytä käyttöohje myöhempää käyttöä ja kolmansille osapuolille luovuttamista varten.

Turvallisuutesi hyväksi



Noudata seuraavia turvallisuusohjeita. Valmistaja ei vastaa vahingoista, jotka johtuvat ohjeiden noudattamatta jättämisestä.

Tuulen voimistuessa tai ukkosen lähestyessä sulje varjo ja varmista se tarranauhalla tai irrota parvekekiinnitimestä. Muutoin varjo saattaa kaatua tuulenpuuskassa ja aiheuttaa vahinkoa.

Parvekepidike ei ole lasten leikkikalua. Lasten sormet saattaisivat jäädä puristuksiin tai vahingoittua muuten.

Käyttötarkoitus

Parvekepidike soveltuu pidikkeeksi aurinkovarjoille, joiden varren halkaisija on 22–32 mm, sekä parvekkeen kaiteisiin, joiden halkaisija on 33–48 mm.

Parvekepidike on tarkoitettu vain yksityiskäyttöön.

Parvekepidikkeen asennus

- Kiinnitä muoviosa **a** ja metallilevy **b** neljällä ruuvilla **d** kuusiokoloavaimen **f** avulla parvekkeen kaiteeseen vaakasuoraan (katso kuva **C**). Käytä parvekkeen kaiteisiin, joissa on suurempi halkaisijaa (alk. n. 40 mm) ruuveja **e**.

Varjon varren kiinnitys

- Purista varjon varsi **g** muoviosan **a** ja metallilevyn **c** väliin ja kiinnitä metallilevy **c** neljällä ruuvilla **d** kuusiokoloavaimen **f** avulla pystysuoraan muoviosaan **a** (katso kuva **D**).

Hoito + säilytys

Puhdista parvekepidike säännöllisesti, jotta osien liikkuvuus ei kärsi. Sumuta kierre tarvittaessa silikoni- tai teflon-suihkeella.

Tarkista kaikkien kantavien osien, kuten metallilevyjen, ruoteiden, ruuvien jne., kireys säännöllisesti ja kiristä tarvittaessa.

Tarkista parvekepidikkeen metalliosat säännöllisesti ruosteen varalta ja korjaa tarvittaessa. Käytä puhdistamiseen hieman saippualiuosta.

Talvivarastointia varten pura parvekepidike täysin kuivana ja säilytä kuivassa, ilmastossa tilassa.

Takuu

Tällä tuotteella on 36 kuukauden takuu.

Jos tuotteessa ilmenee tänä aikana vikaa, ota yhteys sen myyjään. Palvelu on nopeampaa, kun säilytät ostokuitin ja mainitset tuotteen mallin ja tuotenumeron.

Takuun piiriin ei kuulu:

- maalivauriot, jotka johtuvat normaalista kulumisesta
- käyttötarkoituksen vastaisesta käytöstä (esim. ammattikäyttö) aiheutuneet vahingot
- vauriot, joiden aiheuttajana on tuuli, ruuvien kiertäminen liian pitkälle, voimakas vetäminen parvekepidikkeestä
- vahingot, jotka johtuvat tuotteeseen tehdyistä rakenteellisista muutoksista

Asiakaspalvelu

Hyvä asiakas,

Vaikka tuotteemme tarkastetaan ennen lähetystä huolella, voi sattuua, että jokin osa puuttuu tai on vaurioitunut kuljetuksessa. Soita silloin palvelunumeroomme. Valmistaudu kertomaan varjon malli ja tuotenumero.

Palvelunumerot

Palvelemme

Ma-to	klo 8.00–16.00
Pe	klo 8.00–12.00

puhelinnumerossa

Itävalta	(07722) 632 05-316
Saksa	(08571) 91 22-316
Tšekki	(0386) 301615
Puola	(0660) 460460
Slovenia	(0615) 405673
Kroatia	(0615) 405673
Unkari	(0043) 7722/63205-107
Venäjä	(095) 6470389

Osoite

doppler

E. Doppler & Co GmbH

Schloßstraße 24

A-5280 Braunau am Inn

www.dopplerschirme.com

Tekniset tiedot

Tuotenro: 85799VA

Mitat, mm: 120 × 100 × 65

Varjon varren halkaisija,
mm: 22–32

Kaiteen halkaisija, mm:
33–48

Paino kg: 0,6

Tuotenro: 85799VAXL

Mitat, mm: 120 × 120 × 78

Varjon varren halkaisija,
mm: 32–48

Kaiteen halkaisija, mm:
32–48

Paino kg: 0,6

Kaikki arvot ovat likimääräisiä.
Oikeus teknisiin muutoksiin pidätetään.

VARIO balkoncsipesz szerelési és használati utasítás



Alaposan és figyelmesen olvassa el az útmutatót, különösen annak biztonsági utasításait. Az utasítások figyelmen kívül hagyása súlyos sérülésekhez vagy a termék károsodásához vezethet. Őrizze meg a használati útmutatót, hogy azt később is használhassa referenciaként, illetve azt átadhassa a termék új tulajdonosának.

Az Ön biztonsága



Kérjük, tartsa be a következő biztonsági utasításokat. Az utasítások ignorálása miatt felmerült károkért a gyártó nem vállal felelősséget. Ha szél vagy vihar közeledik, akkor a napernyőt csukja össze, és a tépőzáras szalaggal rögzítse, vagy vegye azt ki a balkoncsipeszből. Különben a szél megragadhatja, és károkat okozhat. A balkoncsipesz nem gyerekjáték. A gyerekeknek ujjzúzódást vagy más sérülést okozhat.

Rendeltetés

A balkoncsipesz a 22 ... max. 32 mm-es ernyőrúd átmérőjű napernyőkhöz, ill. a 33 ... max. 48 mm-es átmérőjű balkon kerítésrudakhoz használható.

A balkoncsipeszt privát használatra terveztük.

A balkoncsipesz szerelése

- Rögzítse a balkon kerítésrúdhoz a műanyag távtartót **a** és a fémlapot **b** a négy csavar **d** és az imbuszkulcs **f** segítségével vízszintesen (lásd **C** ábra). Ha a kerítésrúd vastagabb (értsd: 40 mm-nél nagyobb), akkor a(z) csavarokat **e** használja.

Az ernyőrúd rögzítése

- Fogja be az ernyőrudat **g** a műanyag távtartó **a** és fémlap **c** közé, majd a fémlapot **c** a négy csavar **d** és az imbuszkulcs **f** segítségével rögzítse függőlegesen a műanyag távtartóban a (lásd **D** ábra).

Ápolás és tárolás

A balkoncsipeszt rendszeresen tisztítsa, hogy a mozgó alkatrészek megfelelően csússzanak. Szükség esetén fújja le a meneteket szilikonos vagy teflonos sprayvel.

Minden teherhordó alkatrészt, pl. a fémlapokat, a rudat, csavart stb. rendszeresen ellenőrizzen, és szükség esetén húzza meg őket újra.

A balkoncsipesz fém alkatrészeit rendszeresen ellenőrizze rozsdafoltokra, és szükség esetén javítsa a hibákat. A tisztításához használjon egy kevés szappanos oldatot.

Télire a balkonszorítót teljesen száraz állapotban szerelje le, és száraz, jól szellőző helyiségben tárolja.

Garancia

A garancia időtartama 36 hónap. Ha ezen időtartam alatt hiba jelentkezne, akkor kérjük, forduljon a forgalmazóhoz. Ahhoz, hogy gyorsan segíthessünk Önnek kérjük, őrizze meg a vásárlást igazoló nyugtát és adja meg a modell nevét és rendelési azonosítóját.

A garancia a következőkre nem vonatkozik:

- Azokra a festési hibákra, amelyek a normális elhasználódásra vezethetők vissza.
- A rendeltetésellenes használatból eredő károkra (pl. kereskedelmi célú használat esetén).
- A szél, a kifordulás és a balkoncsipesz túlzott megfeszítése által okozott sérülések.
- A termék szerkezeti átalakításából eredő károk.

Szerviz

Kedves Vásárlónk!

Annak ellenére, hogy a terméket a kiszállítás előtt ellenőriztük, esetenként előfordulhat, hogy annak valamely tartozék-alkatrésze hiányzik vagy az a szállítás során megsérült. Ilyen esetben kérjük, forduljon vevőszolgálatunkhoz, és adja meg a modell nevét és rendelési azonosítóját.

Forródrót

Elérhet bennünket
hétfőtől csütörtökig:

8.00-tól 16.00 óráig
pénteken 8.00-tól 12.00 óráig

a következő telefonszámon
Ausztria 07722) 632 05-316
Németországban

(08571) 91 22-316

Csehországban (0386) 301615
Lengyelországban

(0660) 460460

Szlovéniában (0615) 405673

Horvátországban (0615) 405673

Magyarországon

(0043) 7722/63205-107

Oroszországban (095) 6470389

Cím

doppler

E. Doppler & Co GmbH

Schloßstraße 24

A-5280 Braunau am Inn

www.dopplerschirme.com

Műszaki adatok

Rendelési azonosító: 85799VA

Méreték, mm: 120 × 100 × 65

Ernyőrúd átmérő, mm-ben:

22–32

Kerítésrúd átmérő,

mm-ben: 33–48

Súly kg-ban: 0,6

Rendelési azonosító:

85799VAXL

Méreték, mm: 120 × 120 × 78

Ernyőrúd átmérő, mm-ben:

32–48

Kerítésrúd átmérő,

mm-ben: 32–48

Súly kg-ban: 0,6

Minden megadott adat közelítőleges érték. A műszaki változtatások jogát fenntartjuk.

VARIO Balkon Kelepçesi– Montaj ve kullanma kılavuzu



Bu kılavuzu, özellikle güvenlik bilgilerini eksiksiz ve dikkatli bir şekilde okuyun.

Bu kılavuza uyulmadığı takdirde yaralanmalar veya cihazda hasar meydana gelebilir. Kullanma kılavuzunu daha sonra tekrar açıp bakabilmek ya da üçüncü şahıslar vermek için saklayın.

Güvenliğiniz



Lütfen aşağıdaki güvenlik uyarılarına dikkat edin. Yanlış kullanım nedeniyle oluşacak zararlardan firmamız sorumlu değildir.

Rüzgar veya fırtına çıktığında şemsiyeyi kapatın ve yapışkan bant ile emniyete alın veya şemsiyeyi balkon kelepçesinden çıkartın. Aksi takdirde bir rüzgara maruz kalıp hasara yol açabilir. Balkon kelepçesi bir oyuncak değildir. Çocuklar parmaklarını sıkıştırabilir veya başka şekilde yaralanabilirler.

Kullanım amacı

Balkon kelepçesi, 22 ila maks. 32 mm'lik bir şemsiye direği çapına sahip olan şemsiyeler ve 33 ila maks. 48 mm'lik bir çapa sahip olan balkon korkulukları için uygundur.

Balkon kelepçesi sadece şahsi kullanım için tasarlanmıştır.

Balkon kelepçesinin montajı

- Plastik tampon **a** ve metal plakayı **b** dört vida ile **d** allen anahtar yardımıyla **f** balkon korkuluğuna yatay şekilde sabitleyin (bkz. resim **C**).

Daha büyük çapa (yak.40 mm'den itibaren) sahip korkuluk kirişleri için **e** vidaları kullanın.

Şemsiye direğinin sabitlenmesi

- Şemsiye direğini **g** plastik tampon **a** ve metal plaka **c** arasına sıkıştırın ve metal plakayı **c** dört vida ile **d** allen anahtar yardımıyla **f** plastik tampona **a** dikey şekilde sabitleyin (bkz. resim **D**).

Bakım + Depolama

Hareketli parçaların sorunsuz bir şekilde kaymasını sağlamak için balkon kelepçesini düzenli olarak temizleyin. Gerekirse dişliye silikon veya teflon yağlayıcı püskürtün.

Metal plakalar, mesnetler, cıvatalar vb. gibi tüm taşıyıcı parçaların yerlerine sağlam bir şekilde oturduğunu düzenli bir şekilde kontrol edin ve gerekirse sıkılama yapın. Balkon kelepçesinin metal parçalarındaki paslanmış kısımları düzenli olarak gözden geçirin ve gerektiğinde bunları onarın. Temizleme için sadece biraz sabunlu su kullanın.

Kış boyunca muhafaza için balkon kelepçesini tamamen kuru halde sökün ve kuru, iyi havalandırılan bir yerde depolayın.

Garanti

Bu ürünün garanti süresi 36 aydır.

Bu zaman dilimi içerisinde bir arıza tespit edecek olursanız lütfen satıcıyı arayın. Size hemen yardımcı olabilmesi için satın alma belgesini saklayın ve ürün numarasını ve model ismini bildirin.

Şu durumlar garanti dışıdır:

- Normal aşınmadan kaynaklanan boya hasarları
- Amaçlanmayan kullanımın sebep olduğu hasar (örn. Ticari kullanım)

- Rüzgar hasarları, vidaların fazla sıkılması, balkon kelepçesinin güçlü şekilde çekilmesi
- Eşyadaki yapısal değişiklik sonucu oluşan hasarlar

Servis

Değerli müşteriler,

Ürünlerimizi göndermeden önce iyice kontrol ettiğimiz halde yine de bazen aksesuarlar eksik olabilir veya parçalar nakil sırasında zarar görebilir. Bu durumda yardım hattımızı arayarak bize model adını ve parça numarasını bildiriniz.

Destek Hattı

Bize ulaşın

Pazartesi – Perşembe

saat 8:00–16:00

Cuma

saat 8:00– 3:00

Telefon numaralarımız

Avusturya (07722) 632 05-316

Almanya (08571) 91 22-316

Çek Cumhuriyeti (0386) 301615

Polonya (0660) 460460

Slovenya (0615) 405673

Hırvatistan (0615) 405673

Macaristan

(0043) 7722/63205-107

Rusya

(095) 6470389

Adres

doppler

E. Doppler & Co GmbH

Schloßstraße 24

A-5280 Braunau am Inn

www.dopplerschirme.com**Teknik bilgiler**

Ürün no.: 85799VA

Ebatlar, mm: 120 × 100 × 65

Şemsiye direği çapı, mm:

22–32

Korkuluk çapı, mm: 33–48

Ağırlık, kg: 0,6

Ürün no.: 85799VAXL

Ebatlar, mm: 120 × 120 × 78

Şemsiye direği çapı, mm:

32–48

Korkuluk çapı, mm: 32–48

Ağırlık, kg: 0,6

Bu değerler yaklaşık değerlerdir.

Teknik değişiklikler saklıdır.