

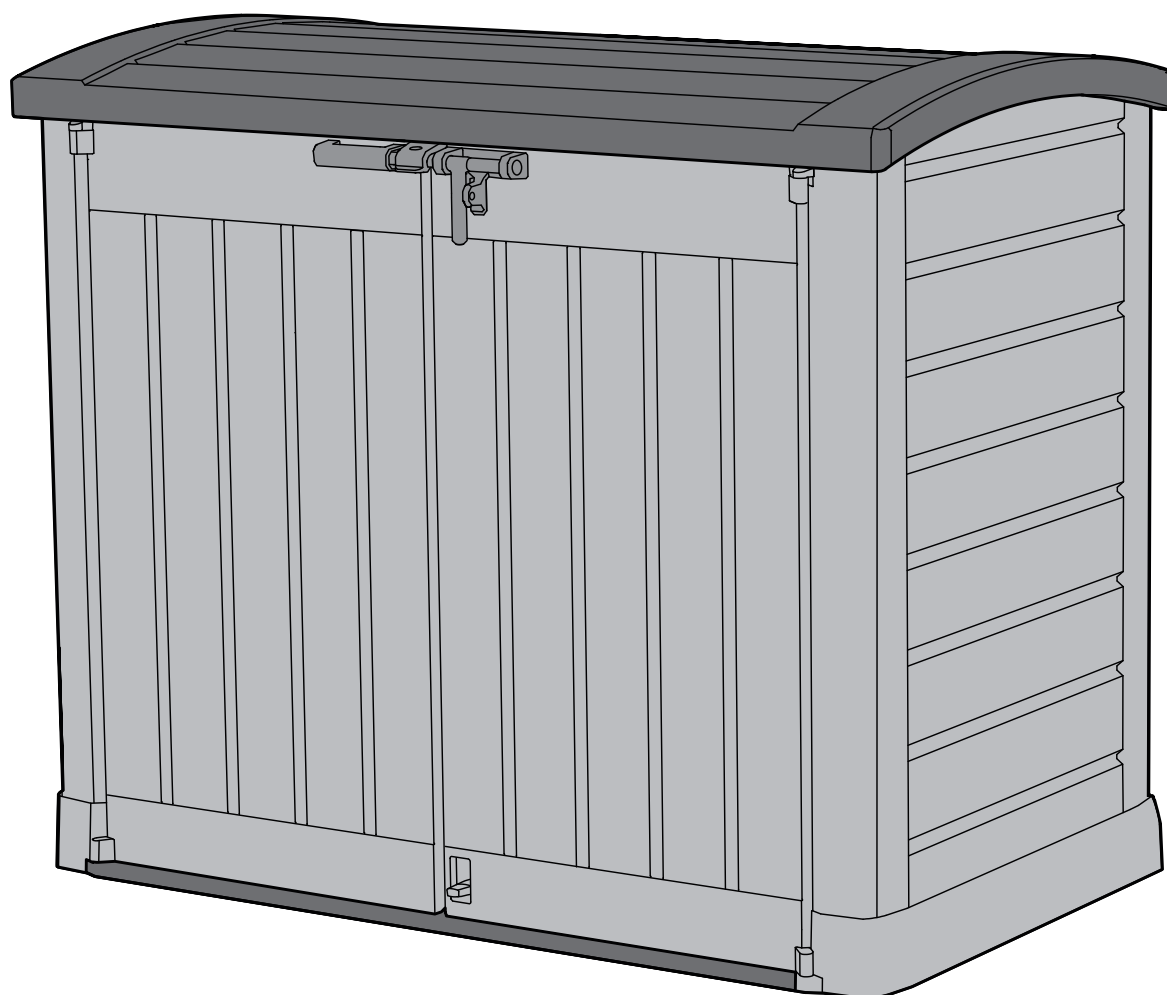

STORE-IT-OUT ARC

INSTRUKCJA MONTAŻU I UŻYTKOWANIA



PRZYGOTOWANIE MIEJSCA DO MONTAŻU

Wyrównać grunt

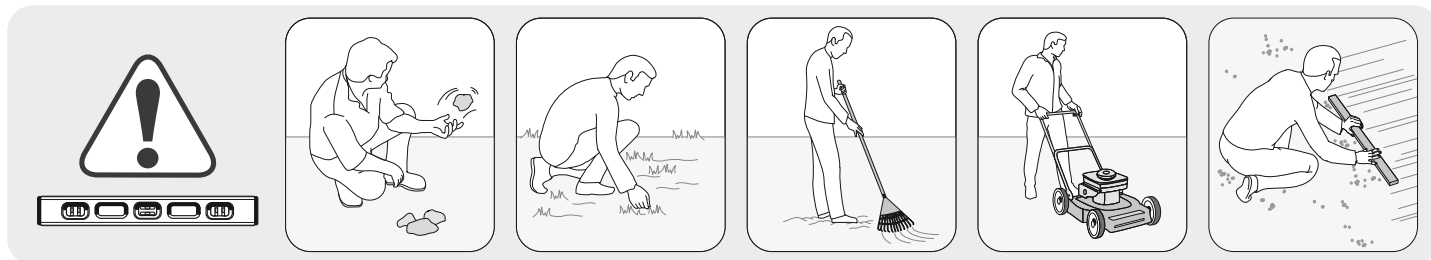

PRZED ROZPOCZĘCIEM MONTAŻU

Należy zapoznać się z zaleceniami w zakresie bezpieczeństwa umieszczonymi na końcu tej instrukcji | Wszystkie elementy należy wyciągnąć z opakowania (-ań) i rozłożyć na uprzednio przygotowanej do pracy powierzchni | Przed przystąpieniem do montażu należy zapoznać się z instrukcją | Montaż wszystkich elementów powinien być wykonany zgodnie z instrukcją | Nie należy pomijać żadnego z etapów.



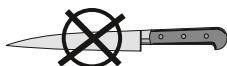
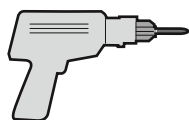





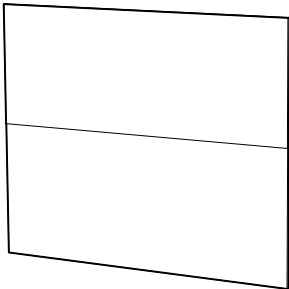
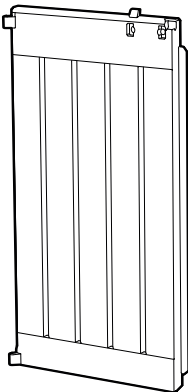
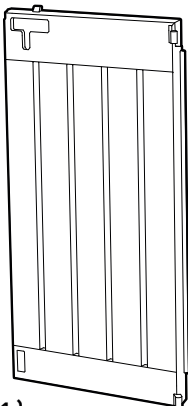
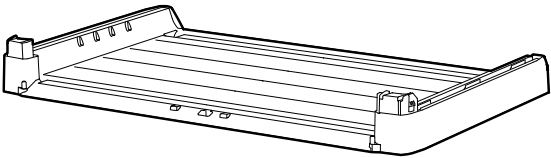
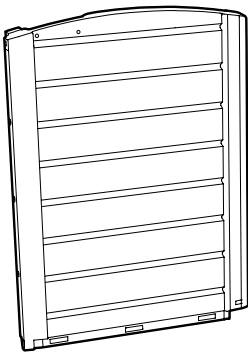
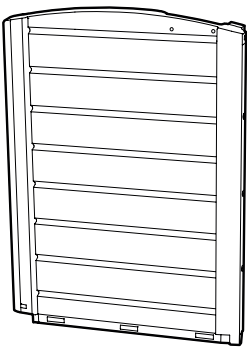
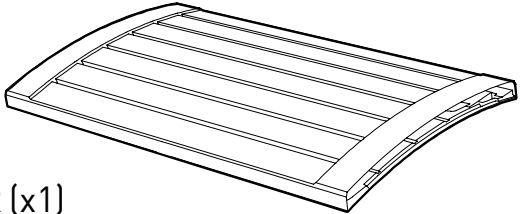

WYMAGANE NARZĘDZIA

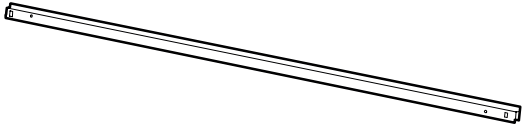
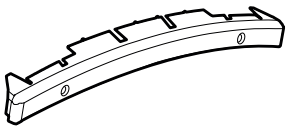
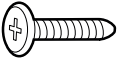
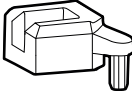
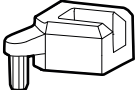

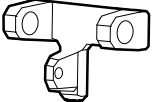
DO MONTAŻU POTRZEBNE SĄ DWIE OSOBY.

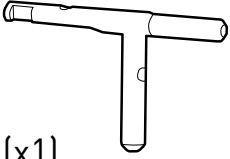
CZĘŚCI DO MONTAŻU

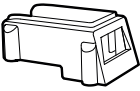
Dla łatwiejszej identyfikacji części oznaczone są literami.

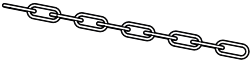
 <p>WLPC (x1)</p>	 <p>WLDL (x1)</p>	 <p>WLDR (x1)</p>	
 <p>WLF (x1)</p>	 <p>WLSS (x1)</p>	 <p>WLSR (x1)</p>	
 <p>WLRR (x1)</p>	 <p>WLPS (x2)</p>	 <p>WLBM (x1)</p>	
 <p>WLRC (x2)</p>	 <p>s26b (x41)</p>	 <p>WLHL (x1)</p>	 <p>WLHR (x1)</p>
 <p>WLCC (x2)</p>	 <p>WLBP (x1)</p>	 <p>WLGN (x1)</p>	 <p>WLHD (x1)</p>
 <p>WLCO (x2)</p>	 <p>WLBL (x1)</p>	 <p>WLBS (x1)</p>	 <p>WLDC (x1)</p>
 <p>WLGN (x2)</p>			

Opakowanie może zawierać również dodatkowe małe części, które mogą być wykorzystane jako części zamienne.

1

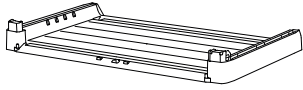

WLF (x1)



WLSL (x1)

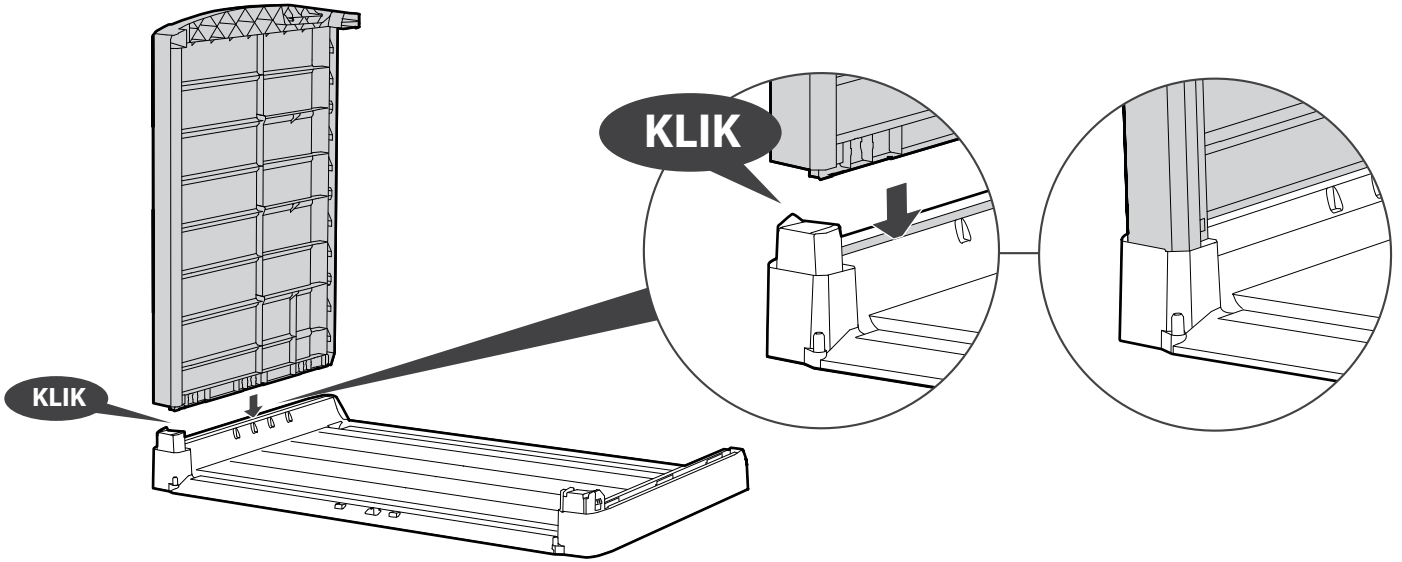
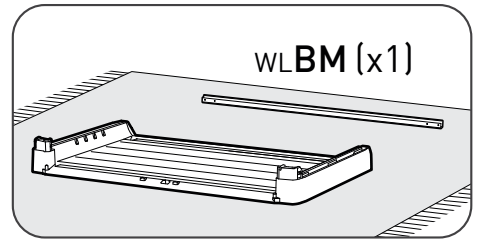
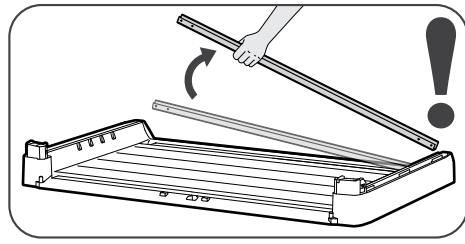

2

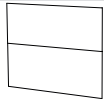

WLPC (x1)

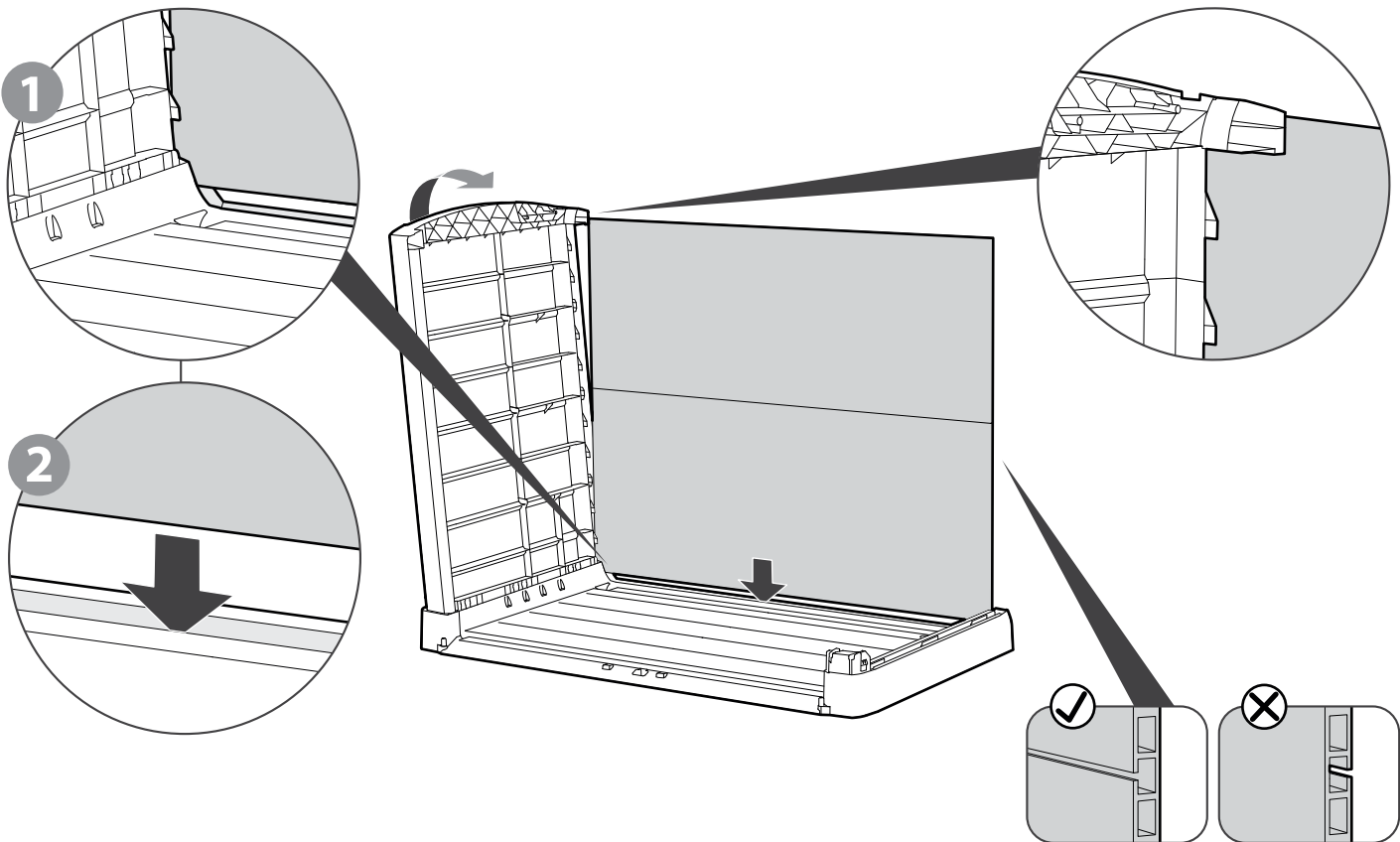

3



WLBM (x1)

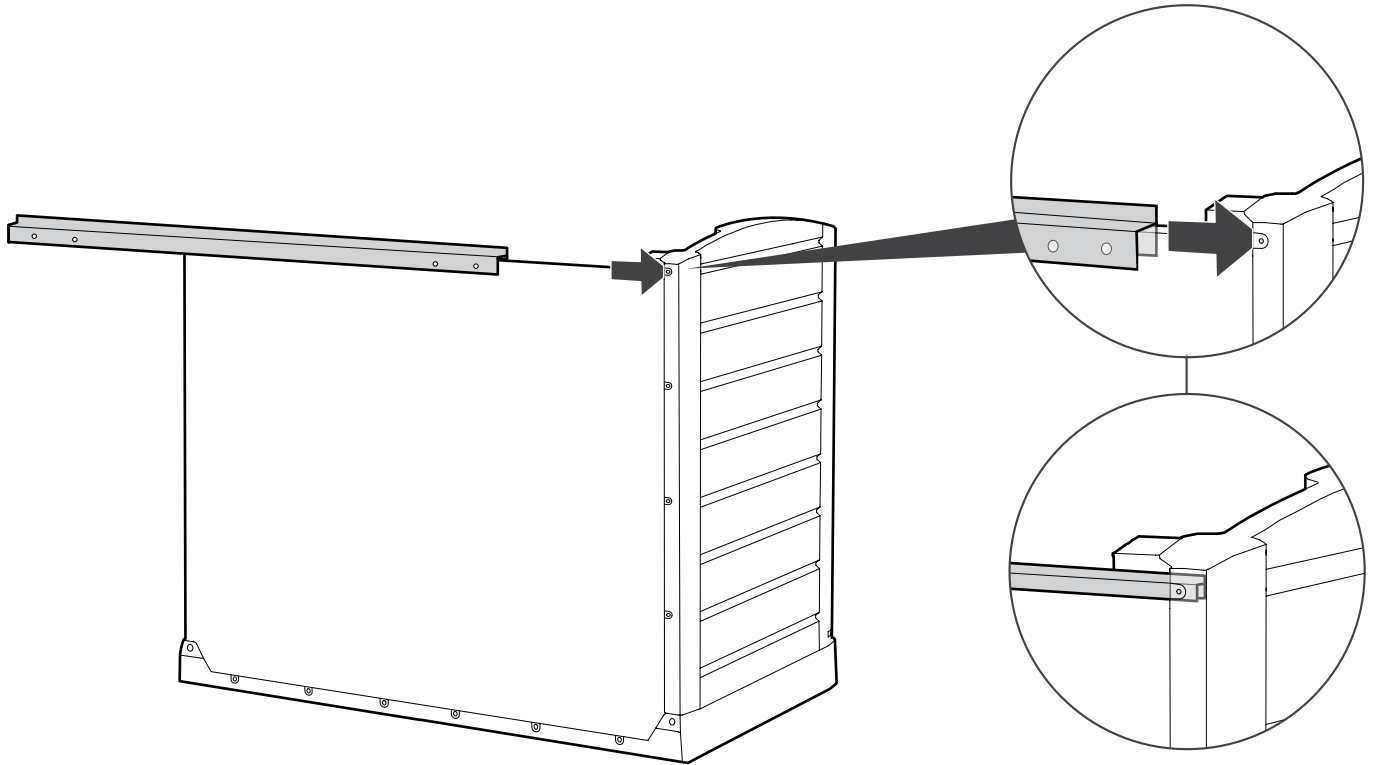

4



WL SR (x1)

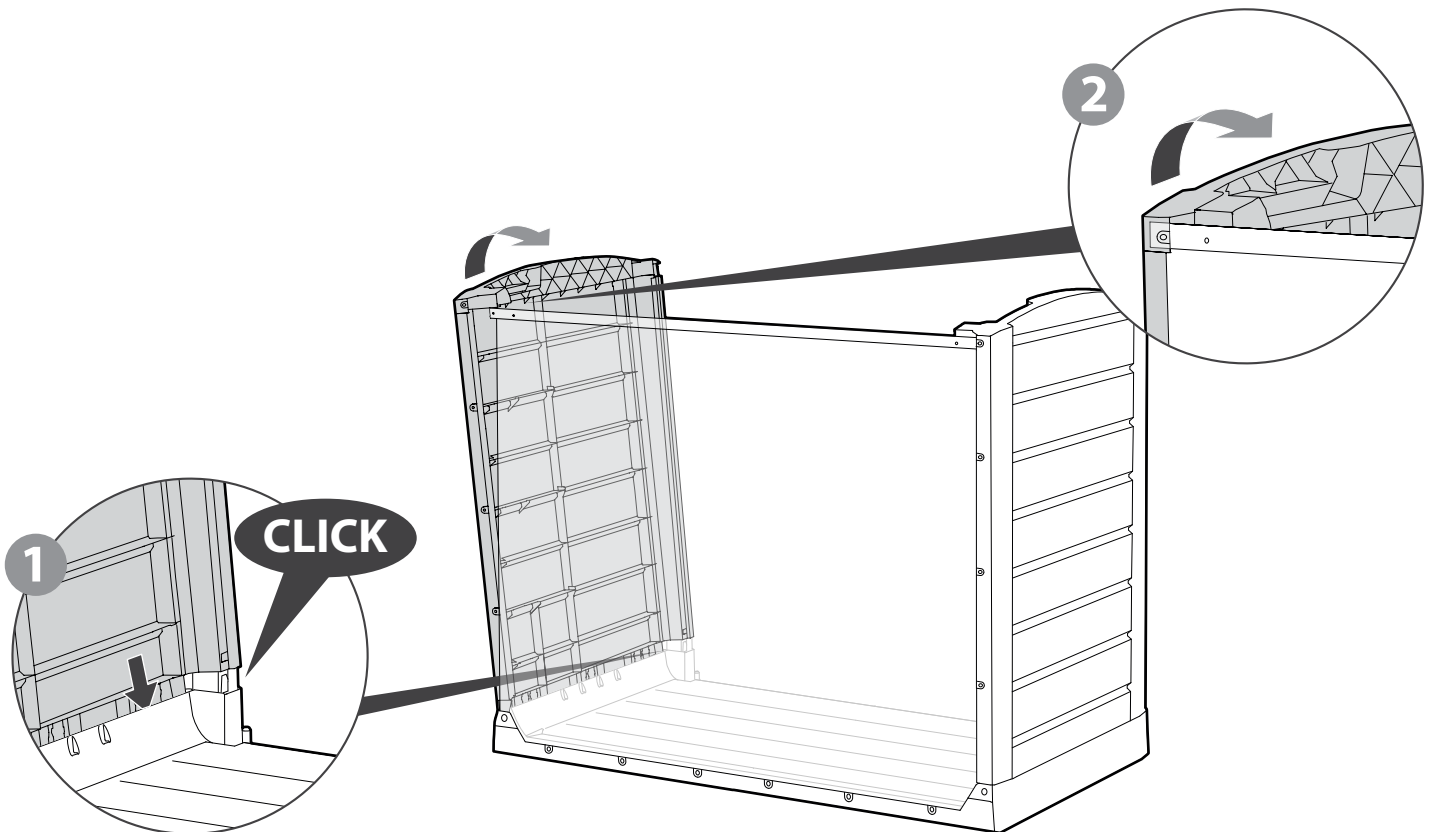

5

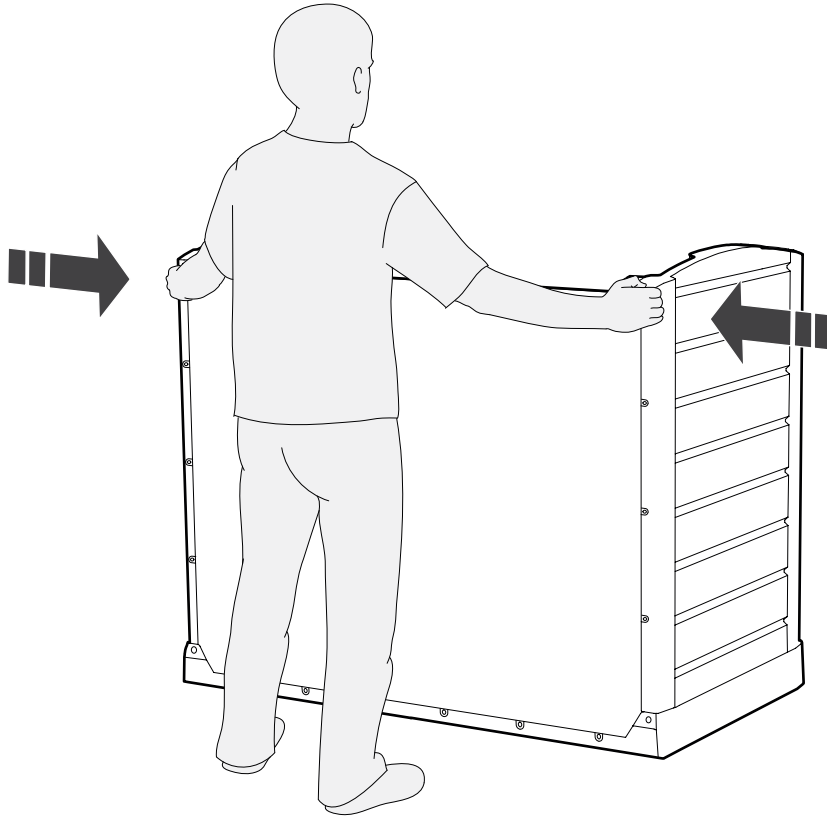

6

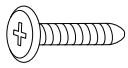

s26b (x18)

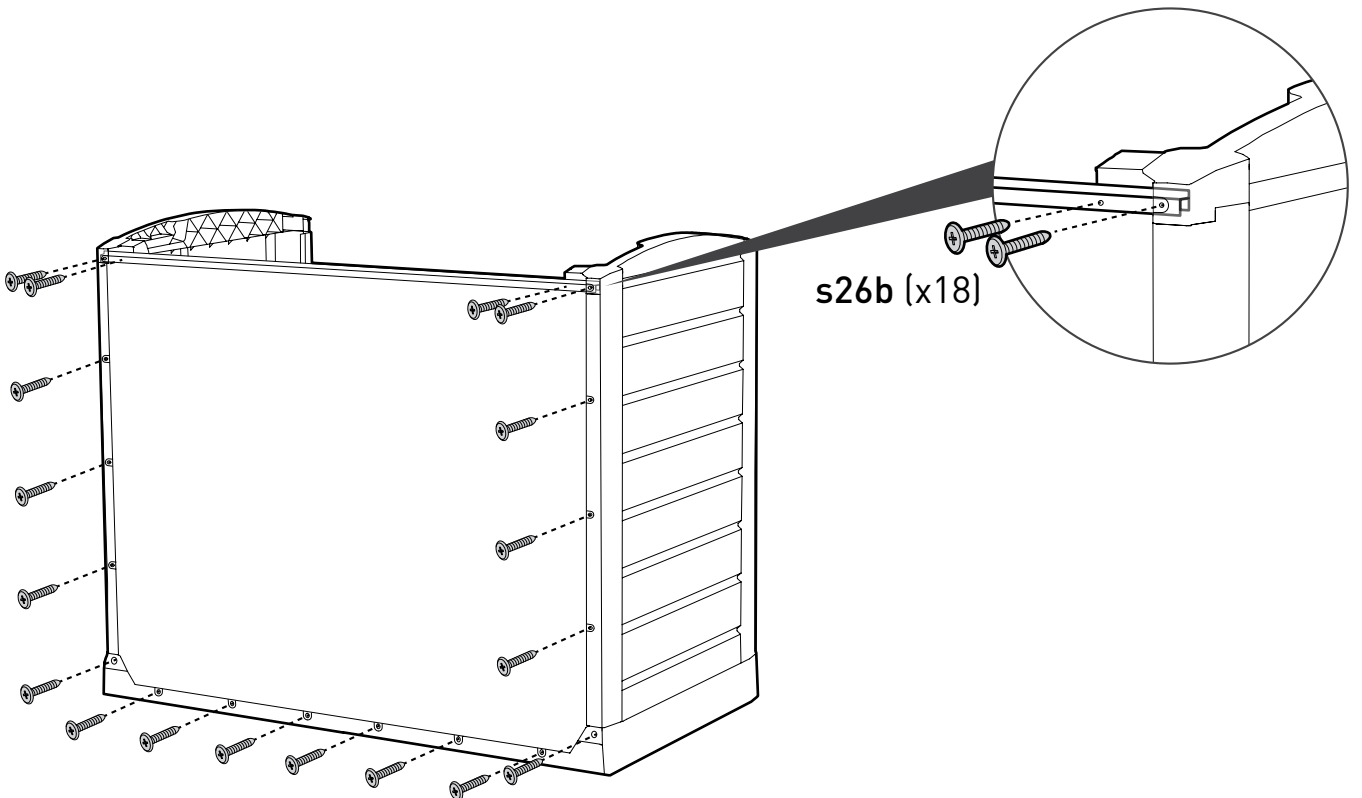

7

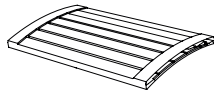

WLRR (x1)

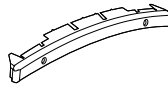

WLRC (x2)

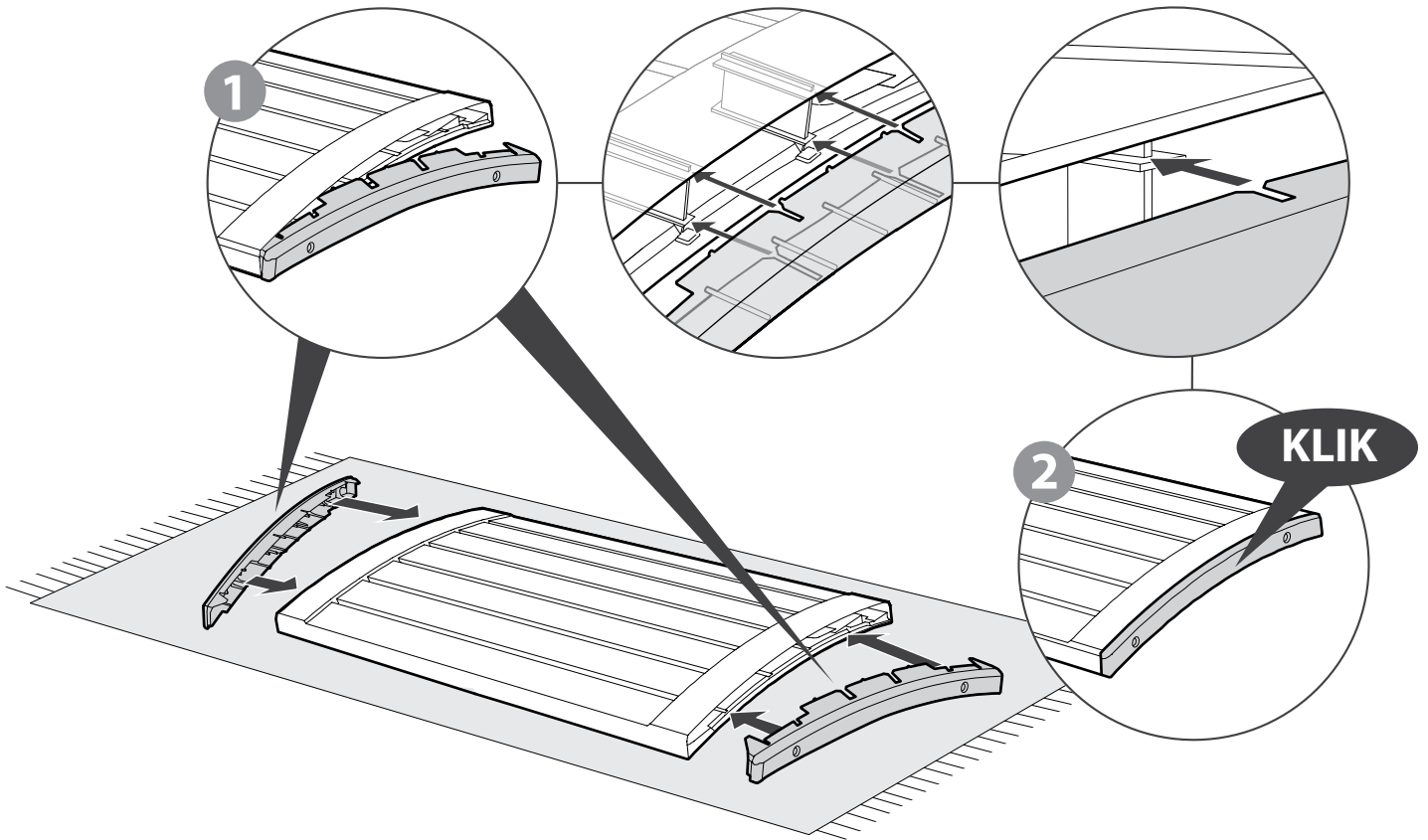

8

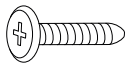

s26b (x4)

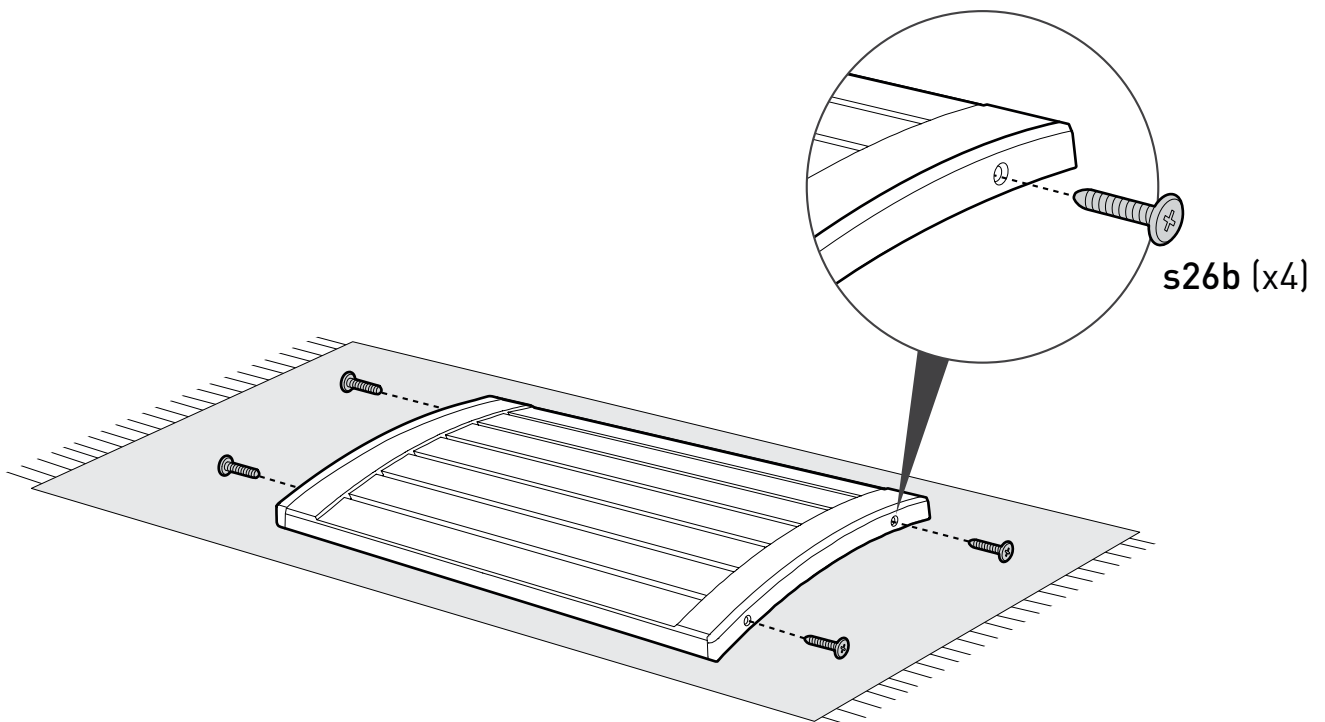

9



WLPS (x2)

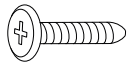

s26b (x4)

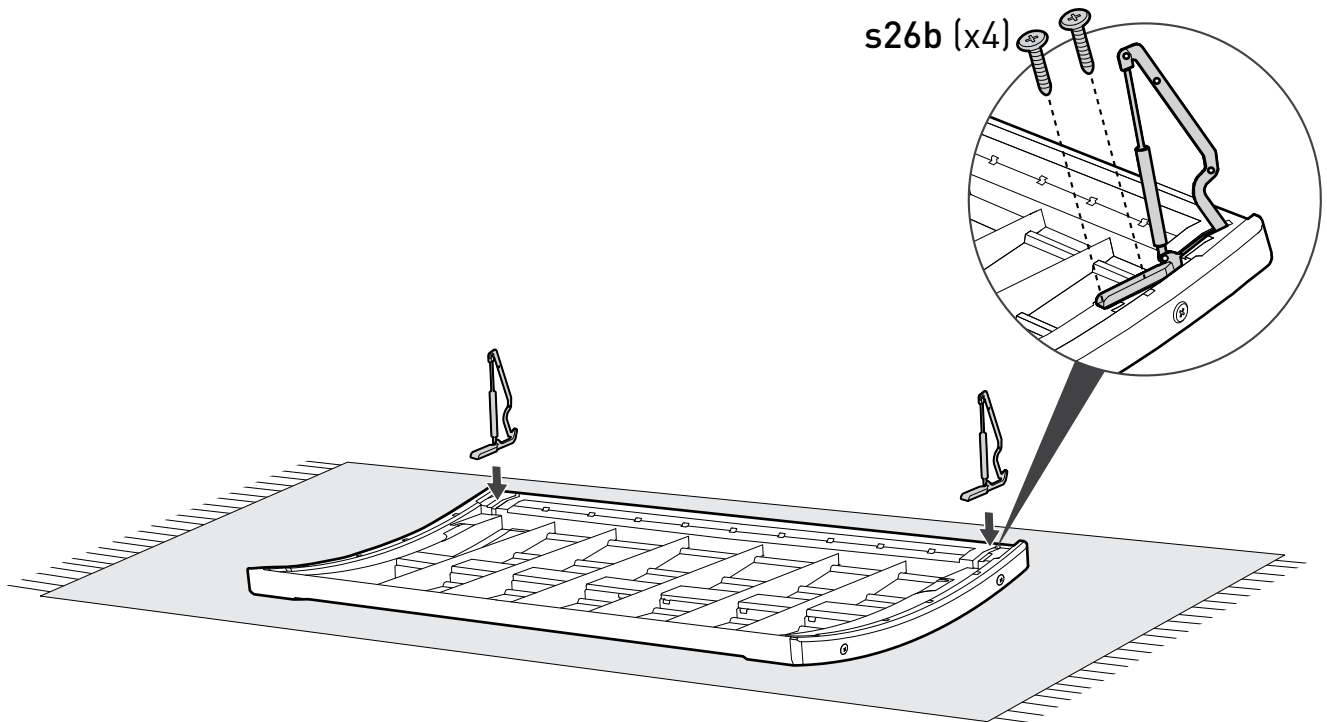

10



WLDC (x1)

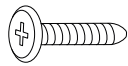

s26b (x2)

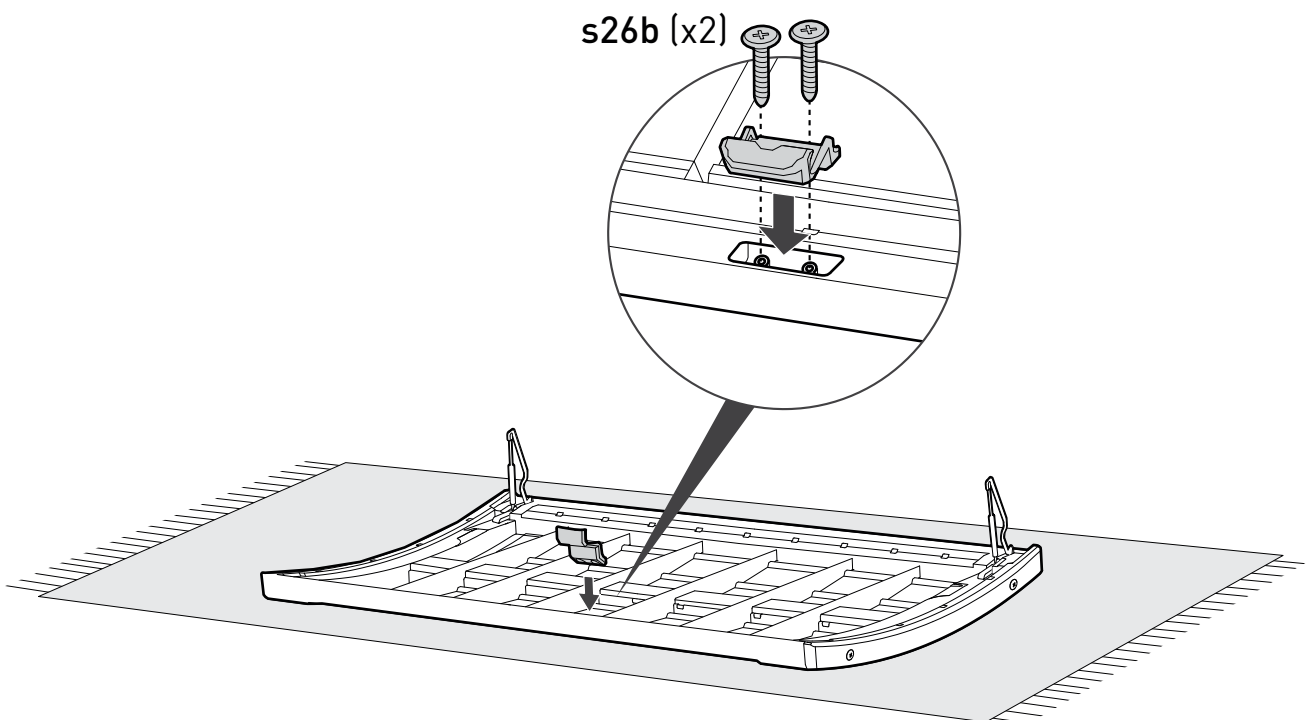

11

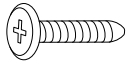

s26b (x4)

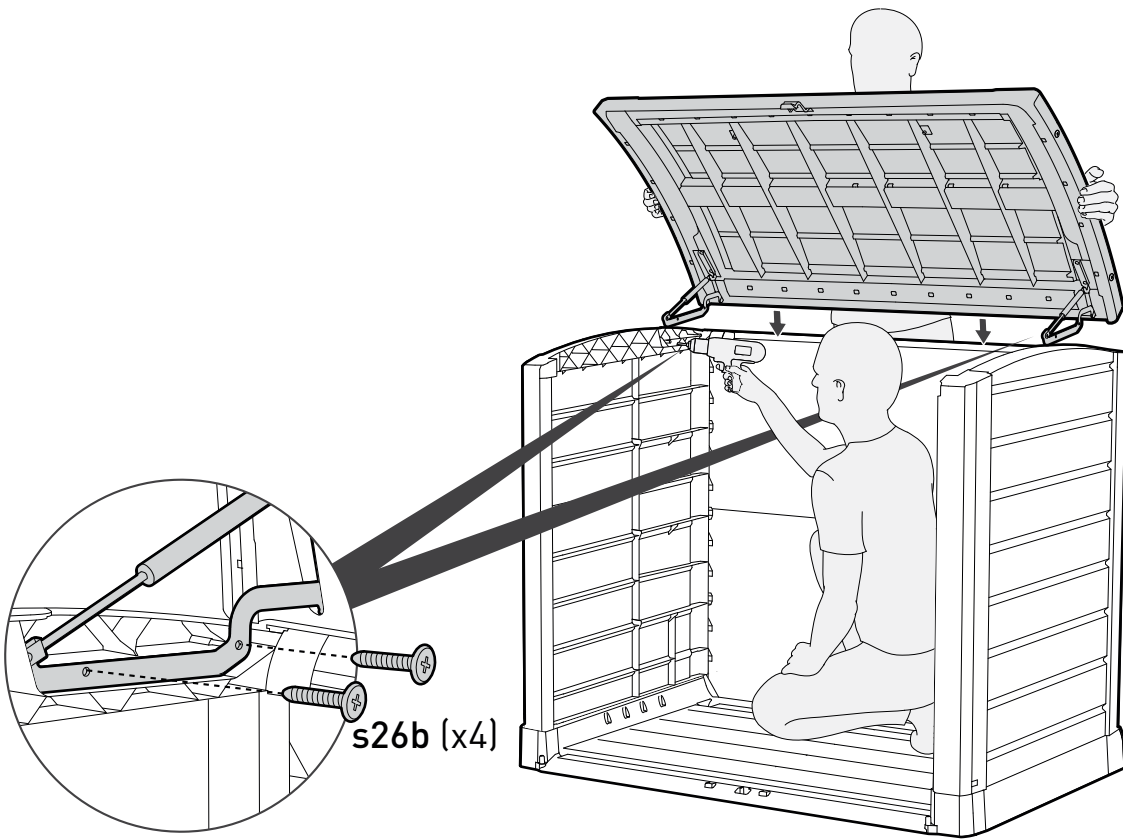

12

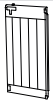

WLDR (x1)

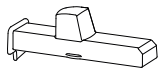

WLBS (x1)

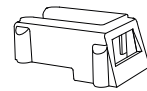

WLBL (x1)

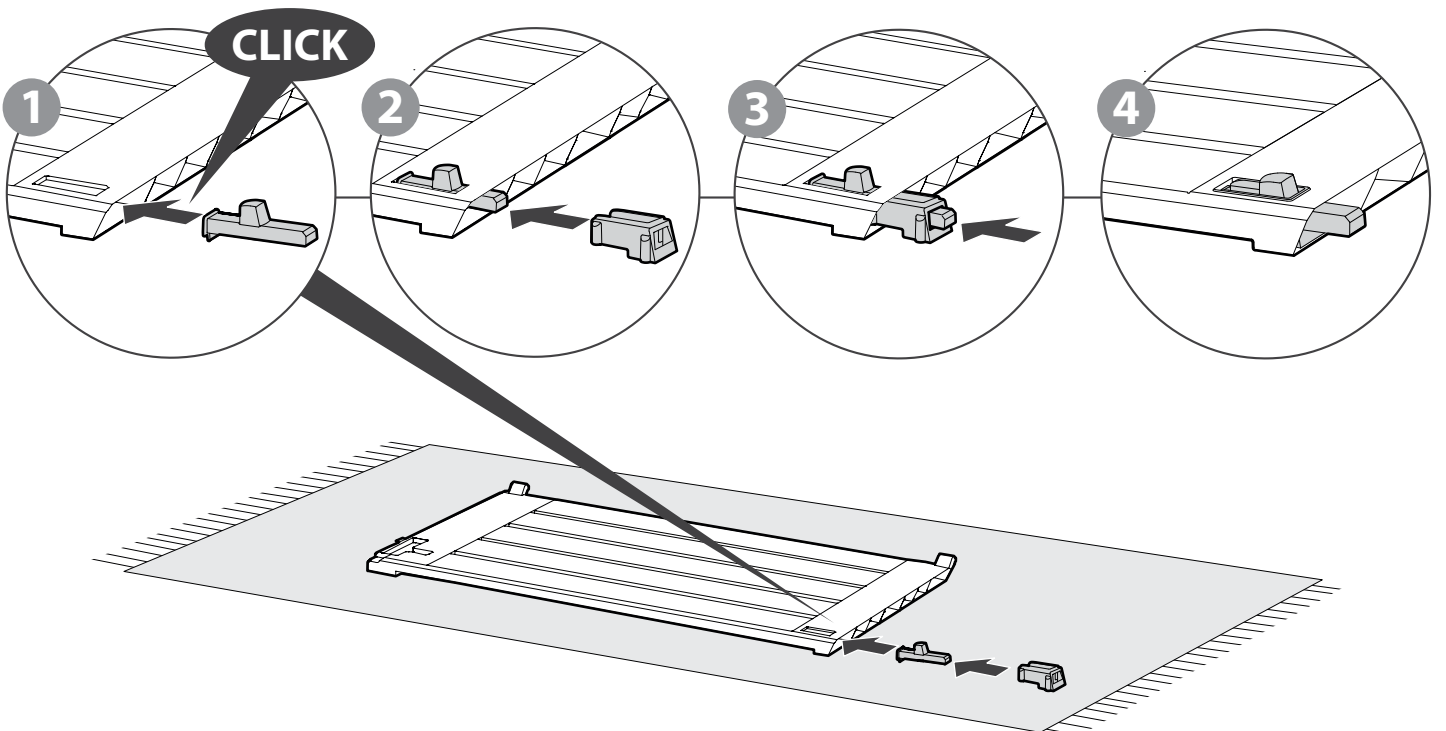

13

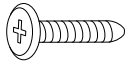

s26b (x3)

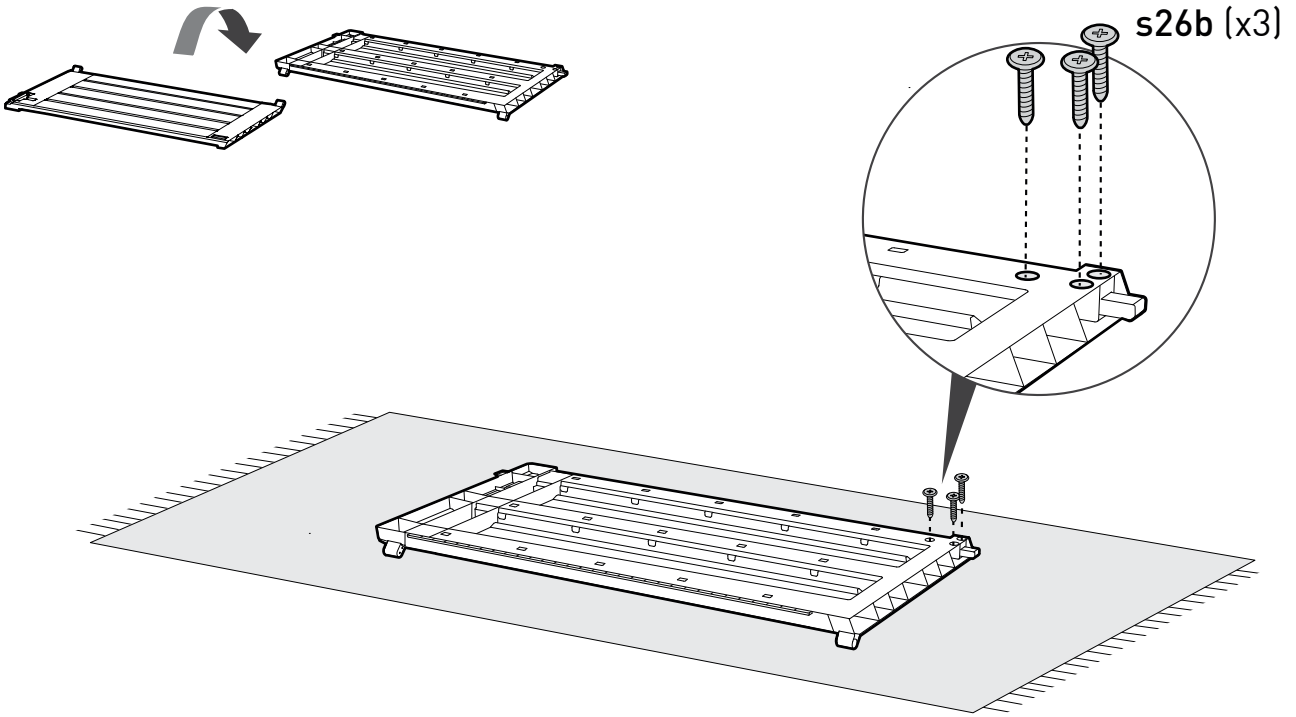

14

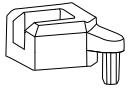

WLHL (x1)

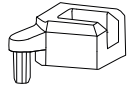

WLHR (x1)

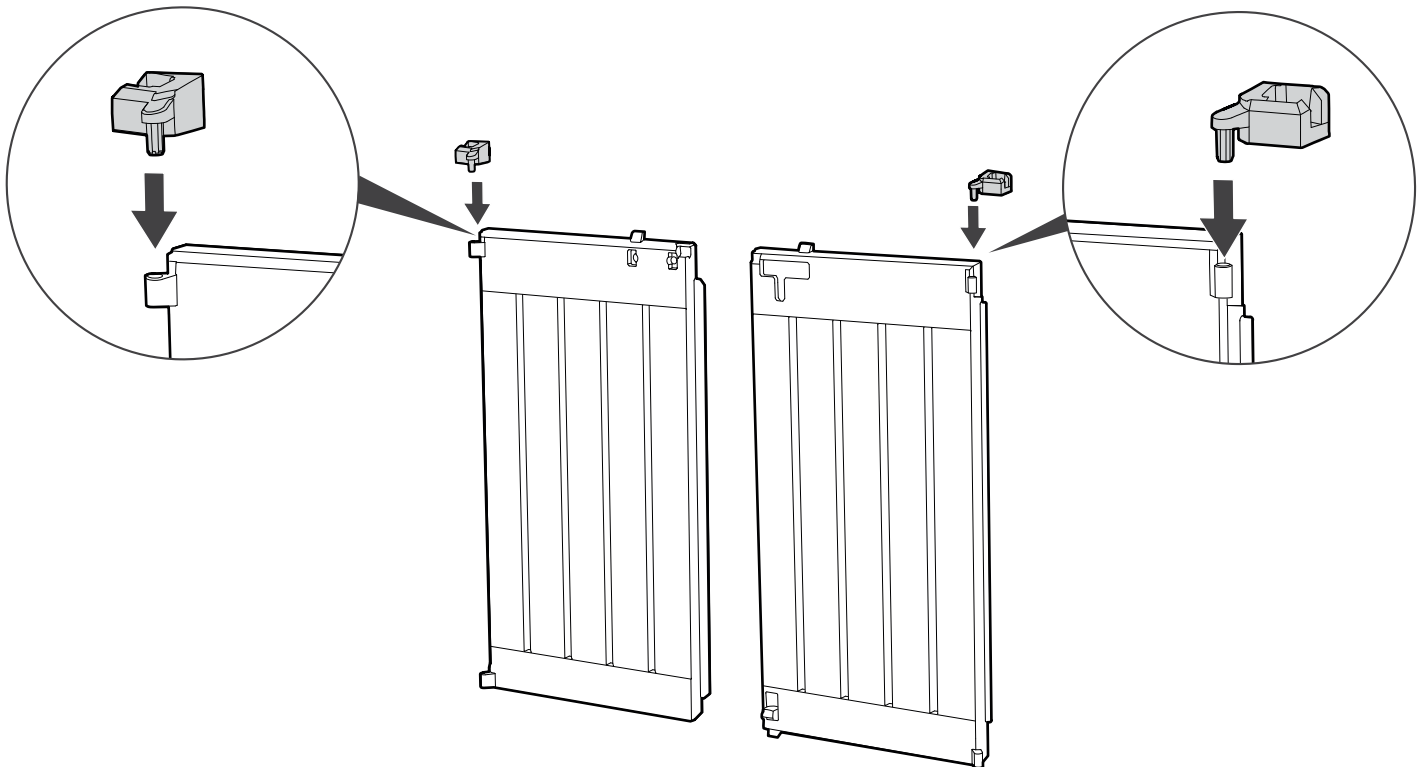

15



WLDL (x1)



WLDR (x1)

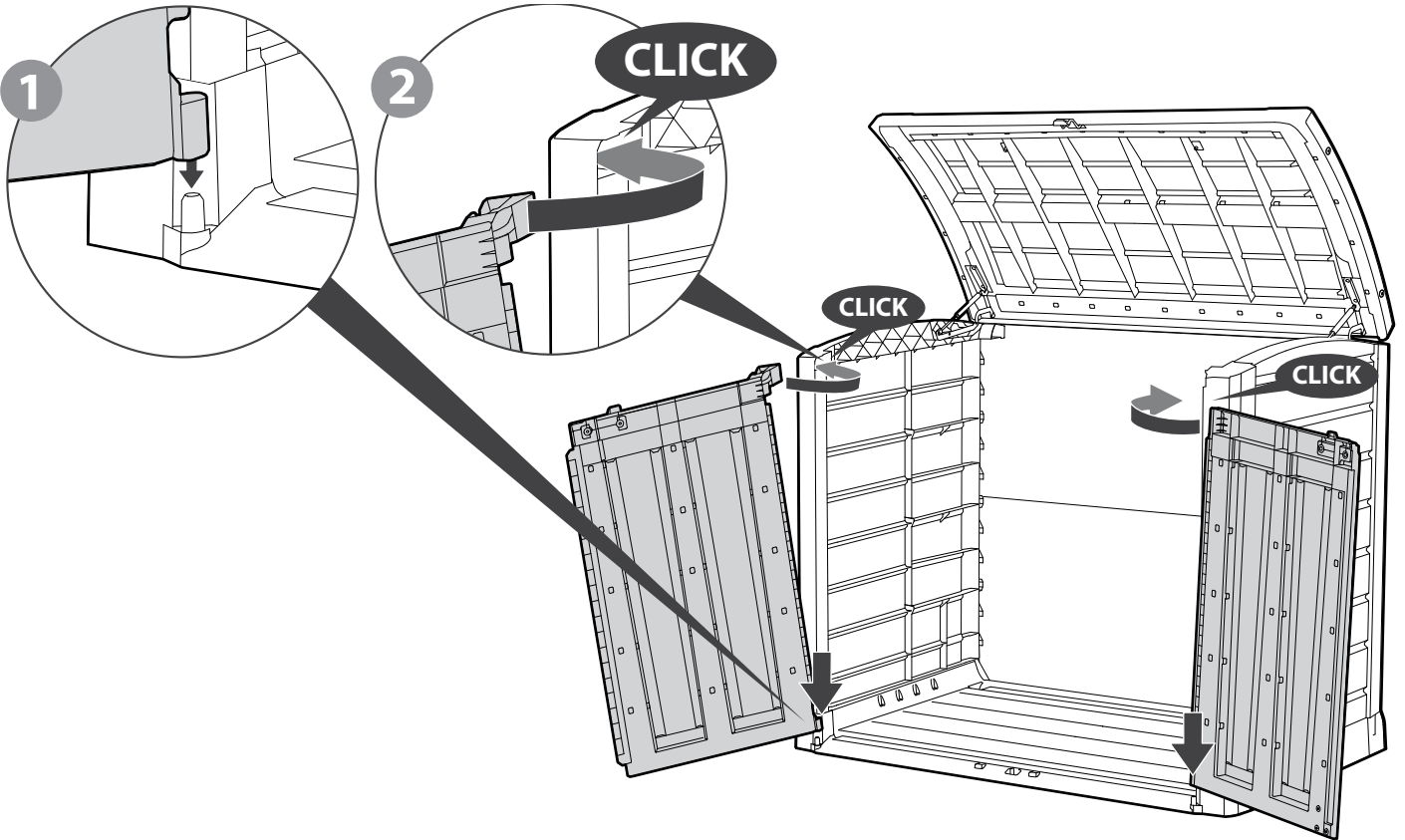

16

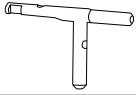

WLHD (x1)

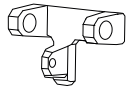

WLBP (x1)

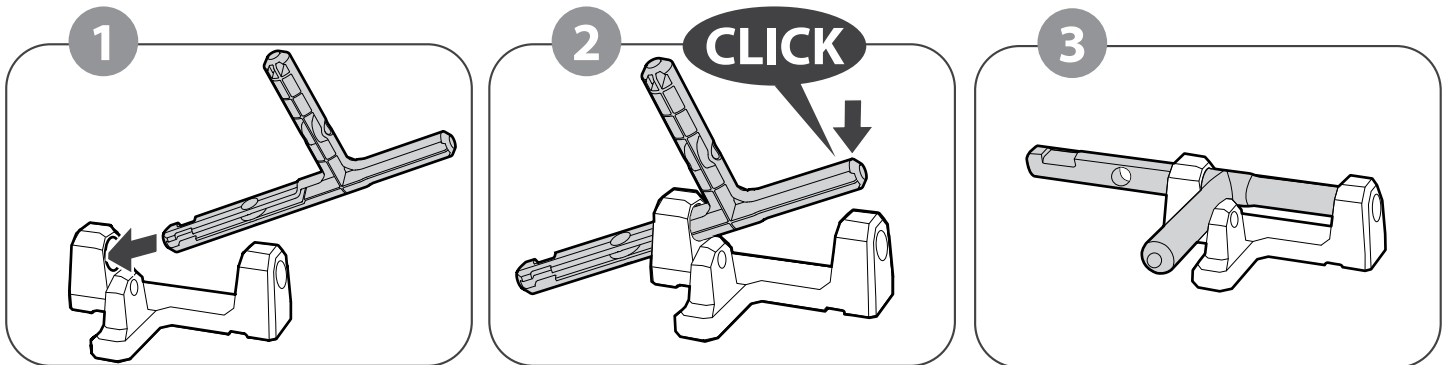

17

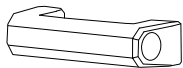

WLGN (x1)

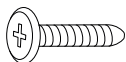

s26b (x4)

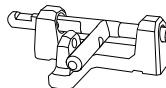

WLHD & WLBP (x1)

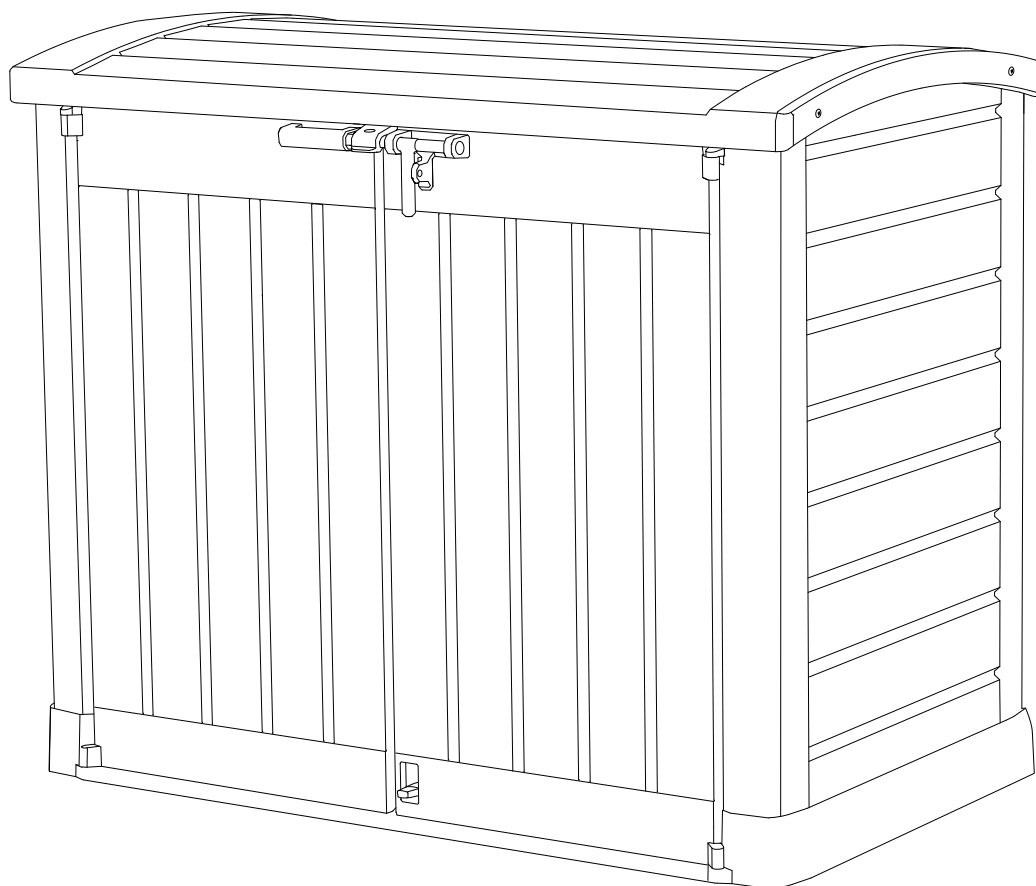
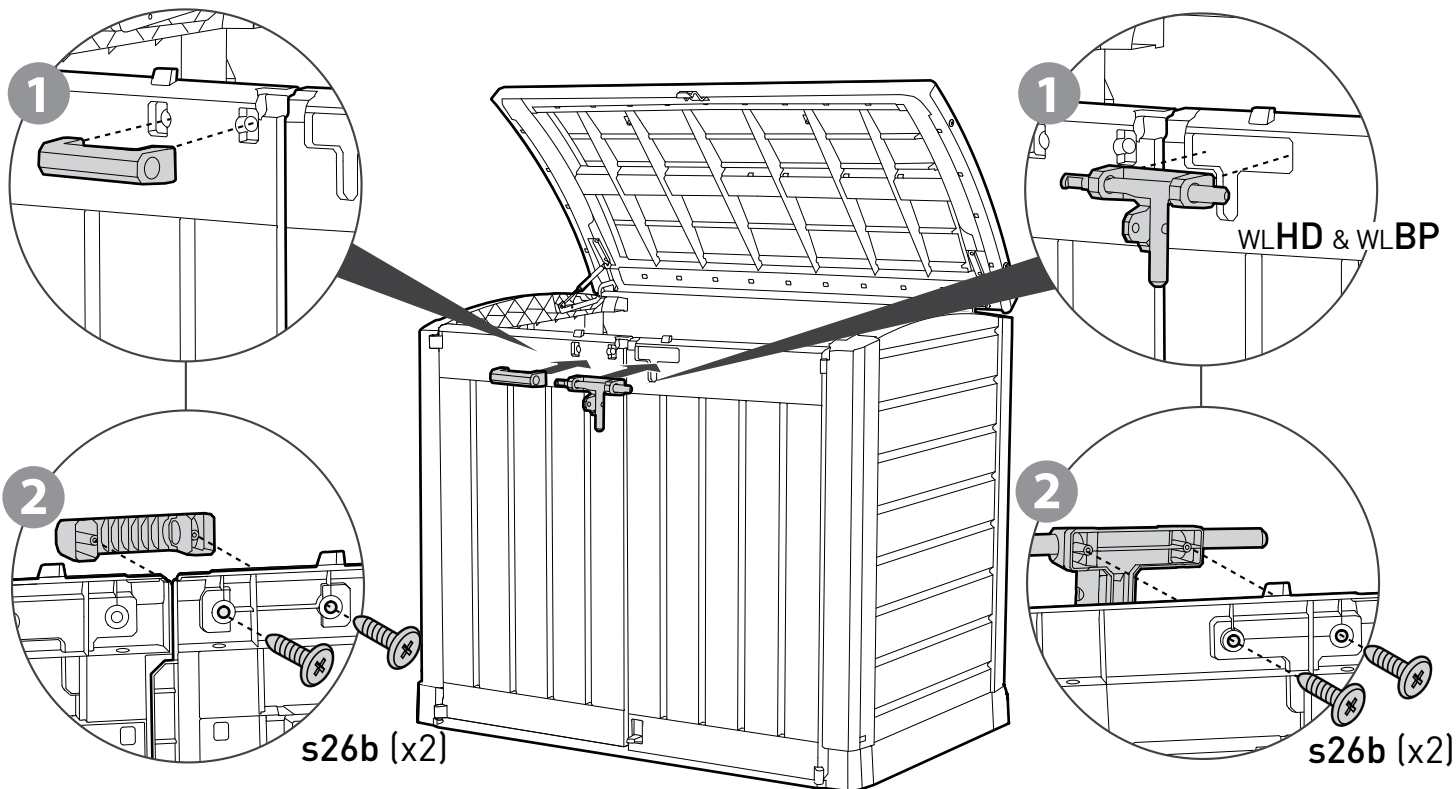

A OPCJA

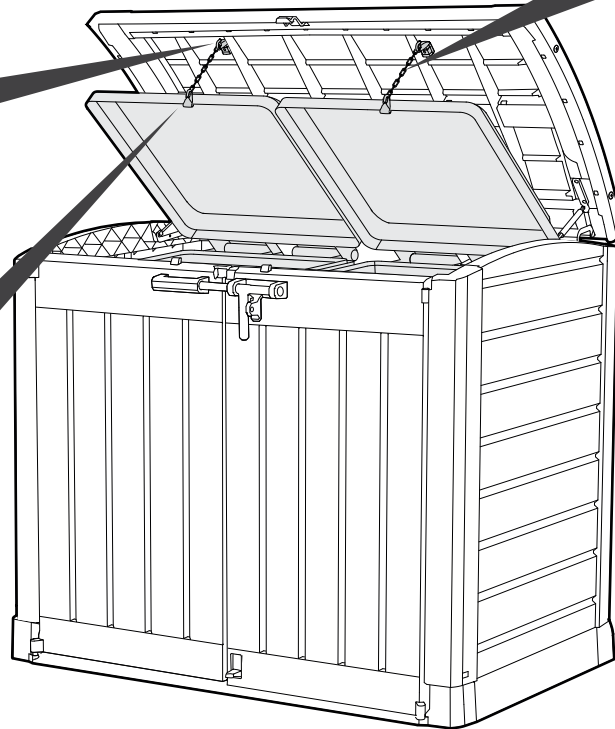
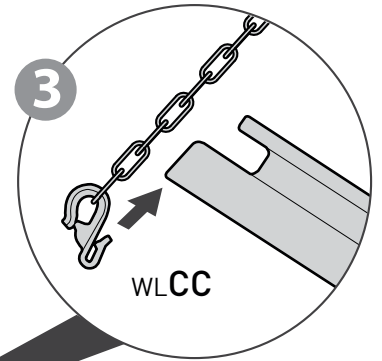
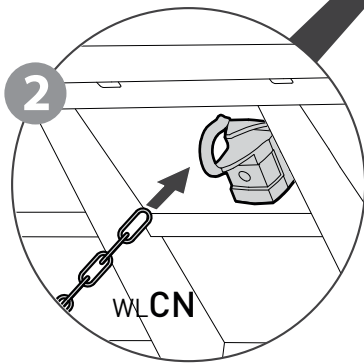
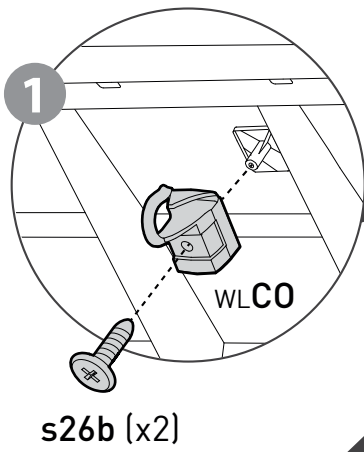
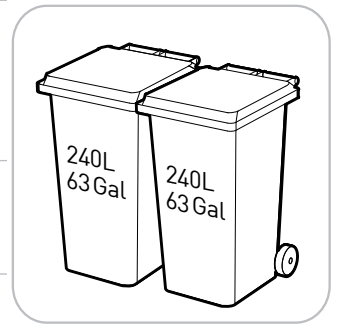
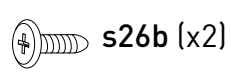



OPCJA

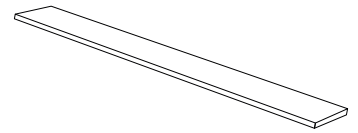

Półki

Opcjonalnie jako półkę można wykorzystać drewnianą deskę.

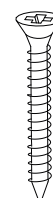
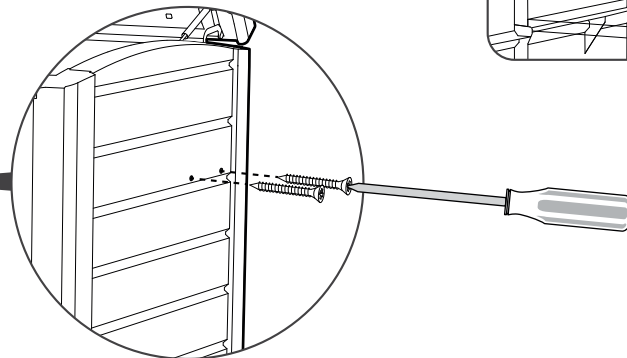
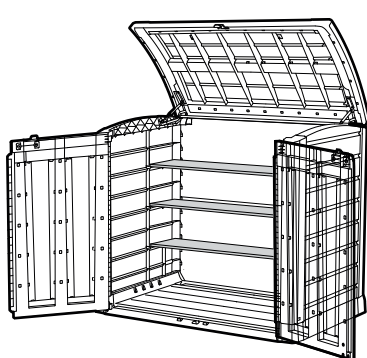
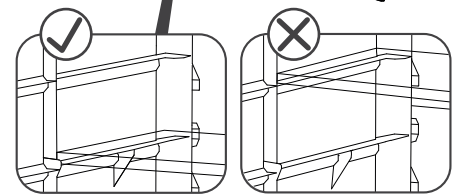
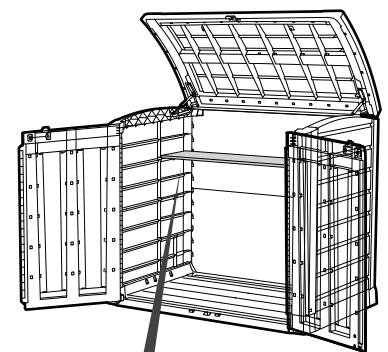
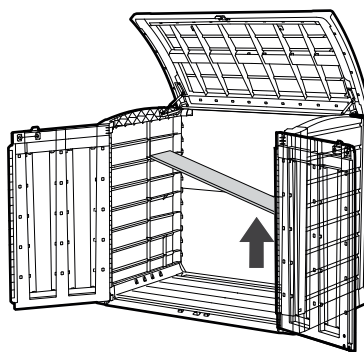
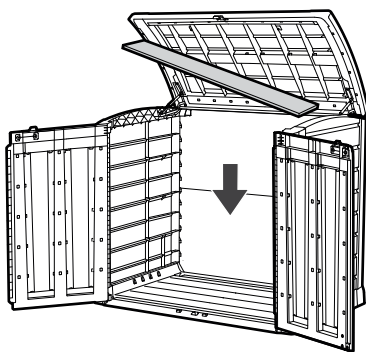
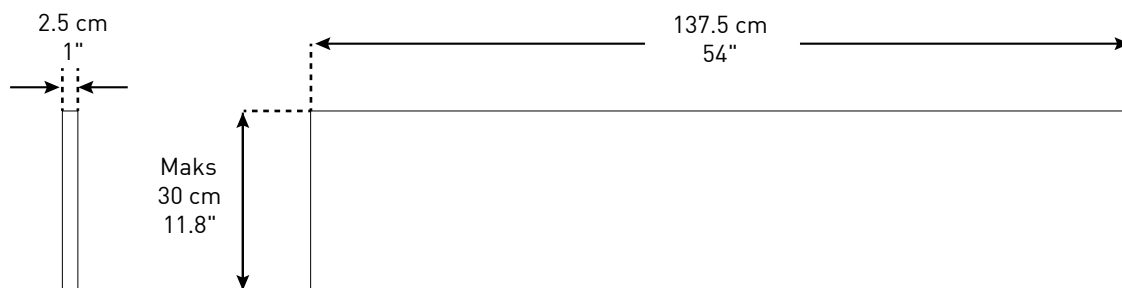

brak w zestawie

C

OPCJA

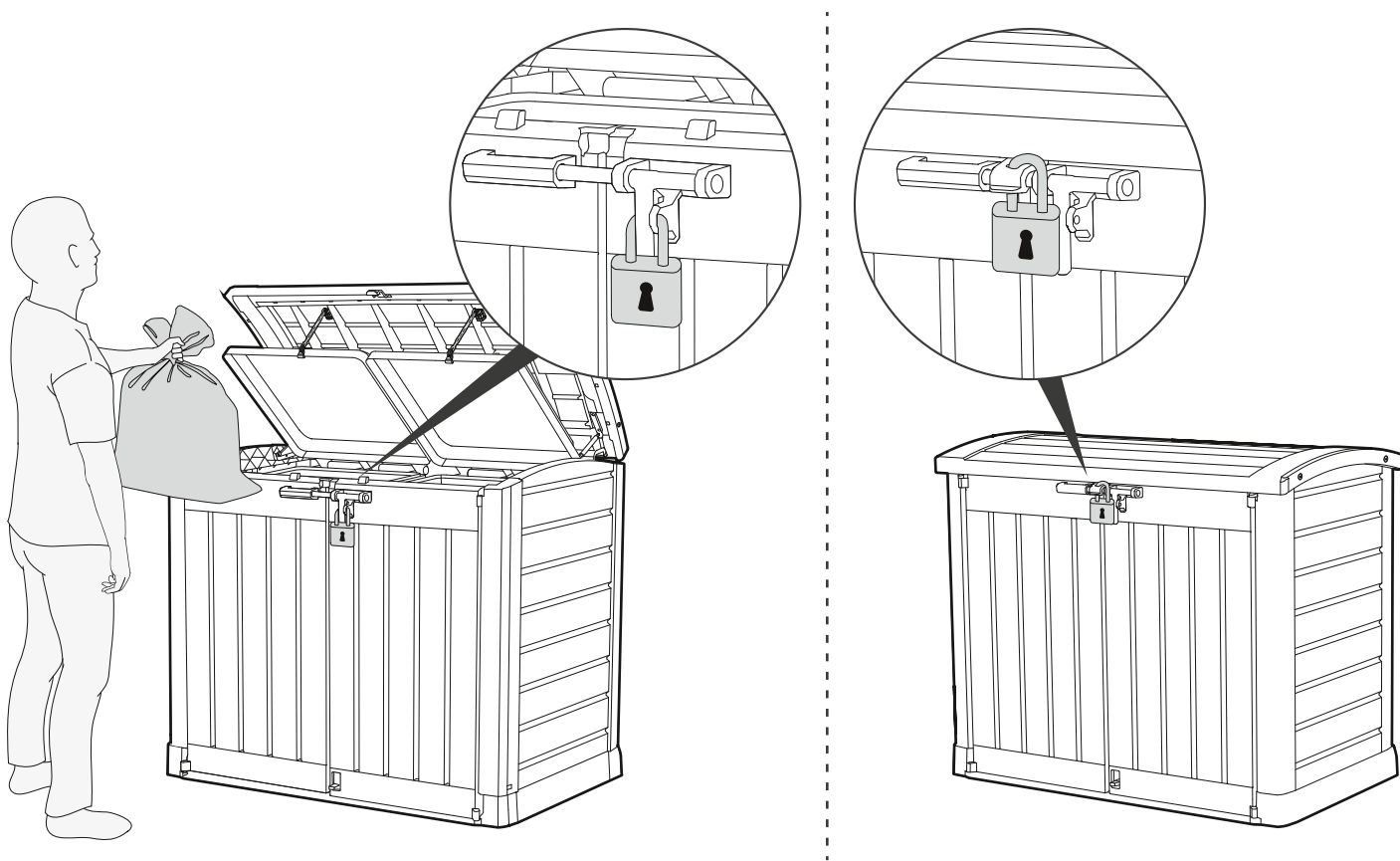

D

OPCJA

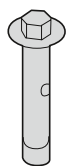

Brak w zestawie

Należy przymocować konstrukcję do podłoża

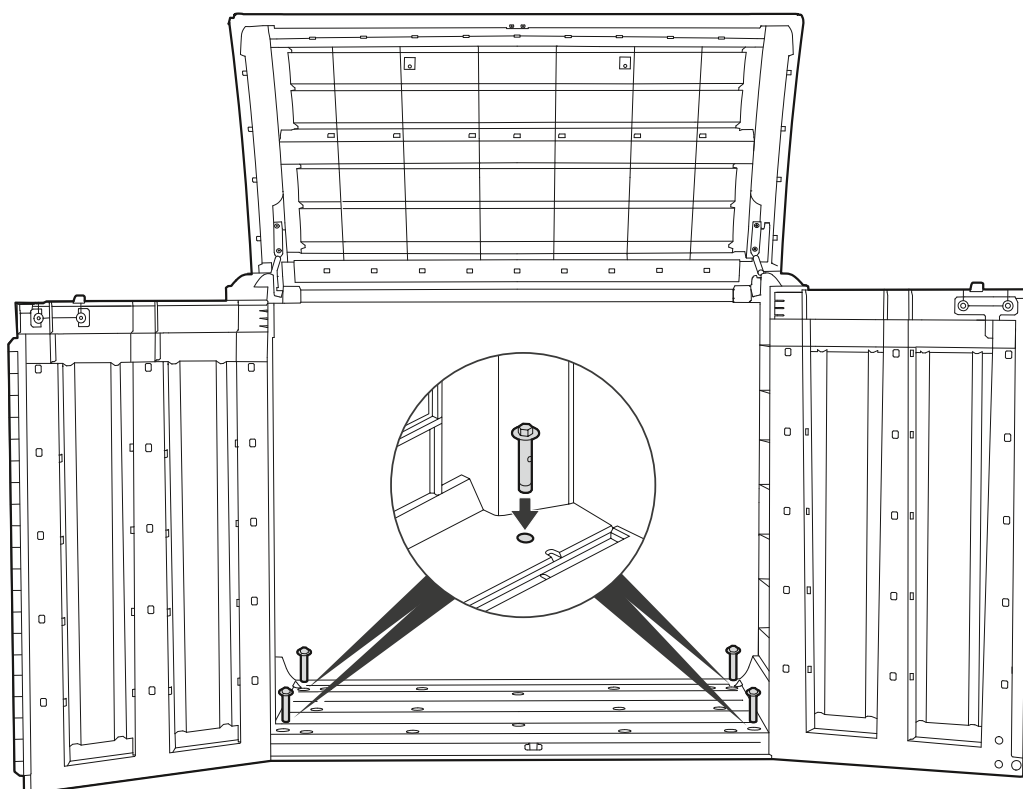

ZASADY BEZPIECZNEGO UŻYTKOWANIA:

- Schowek narzędziowy przeznaczony jest wyłącznie do przechowywania rzeczy. Nie jest przeznaczony do zamieszkania.
- Zaleca się zabezpieczenie schowka narzędziowego poprzez przymocowanie konstrukcji do obiektów stałych lub przykręcenie go do podłoża w wyznaczonych w podłodze punktach, za pomocą odpowiednich śrub (brak śrub w zestawie).
- Nie wykonywać montażu przy silnym wietrze oraz w niskich temperaturach.
- Należy systematycznie sprawdzać stabilność schowka oraz poziom gruntu, na którym jest on ustawiony.
- Należy uważać na metalowe krawędzie elementów schowka narzędziowego.
- Podczas montażu lub w trakcie użytkowania należy używać tylko narzędzi wyszczególnionych w instrukcji obsługi.
- Przy montażu i konserwacji schowka narzędziowego zawsze należy nosić rękawice robocze, okulary ochronne i długie rękawy.
- Należy unikać używania kosiarek lub kos mechanicznych w pobliżu schowka narzędziowego.
- W trakcie używania narzędzi elektrycznych zawsze należy nosić okulary ochronne i postępować zgodnie z instrukcjami producenta.
- Schowek narzędziowy należy myć przy użyciu węża ogrodowego lub łagodnych detergentów. Nie należy używać twardych szczotek lub silnych środków czystości, w tym odtłuszczaczy lub produktów na bazie oleju lub acetonu. Produkty te mogą trwale uszkodzić powierzchnię schowka narzędziowego.
- Nie należy przechowywać w schowku narzędziowym gorących przedmiotów takich jak rozgrzane grille, lutownice oraz jakichkolwiek lotnych substancji chemicznych.
- Należy unikać opierania ciężkich przedmiotów o ściany schowka, ponieważ może to spowodować odkształcenia.
- Pokrywa schowka narzędziowego powinna być regularnie oczyszczana z nagromadzonego śniegu bądź liści. Duże ilości śniegu na pokrywie mogą uszkodzić schowek narzędziowy i być niebezpieczne dla użytkowników schowka.
- Ważnym czynnikiem przy określaniu lokalizacji dla schowka narzędziowego jest siła i kierunek wiatru. Należy starać się, aby oddziaływanie wiatru na schowek narzędziowy było stosunkowo małe, szczególnie od strony drzwiczek. Aby zapobiec uszkodzeniom wynikającym z oddziaływania wiatru – drzwiczki schowka powinny być zawsze zamknięte, kiedy nie jest on używany.
- Nie stawać na pokrywie.
- Przed ustawieniem schowka należy skonsultować się z lokalnymi urzędami, aby sprawdzić, czy nie są wymagane pozwolenia budowlane na postawienie schowka narzędziowego.

OGRANICZONA – 2-LETNIA GWARANCJA

Schowek narzędziowy firmy Keter, nazywany dalej jako „produkt”, wykonany został z wysokiej jakości materiałów sztucznych, nadających się do ponownego przetworzenia i recyklingu, a jego produkcja na każdym etapie była dokładnie nadzorowana i kontrolowana. W razie jakichkolwiek problemów z produktem, prosimy kierować swoje zastrzeżenia do Działu Obsługi Klienta dystrybutora produktu. Produkt od dnia zakupu objęty jest dwuletnią gwarancją na wady fabryczne samego produktu lub materiałów, z których został on wykonany. Termin „wady” obejmuje wszelkie niedoskonałości, które uniemożliwiają korzystanie z produktu. Gwarancja nie obejmuje uszkodzeń wynikających z normalnego użytkowania produktu, w tym między innymi: powstałych w trakcie użytkowania rys lub pęknięć, przebarwień, rdzewienia, uszkodzeń powstałych w wyniku niewłaściwego wykorzystania produktu, zaniedbań, zmian konstrukcyjnych, malowania, przenoszenia, transportu lub przesuwania produktu oraz oddziaływania tzw. „sił natury” w tym, ale nie wyłącznie, gradu, burz, powodzi i pożaru oraz innych uszkodzeń przypadkowych lub celowych. Montaż oraz użytkowanie niezgodne z zaleceniami producenta opisanymi w instrukcji oraz wykorzystanie produktu do celów komercyjnych lub publicznych, powoduje unieważnienie gwarancji. Producent i dystrybutor nie ponoszą odpowiedzialności za szkody poniesione przez osoby trzecie oraz za uszkodzenia lub utratę przedmiotów znajdujących się wewnątrz lub w pobliżu schowka narzędziowego. Po przedstawieniu zgłoszenia reklamacyjnego wraz z paragonem/rachunkiem stanowiącym dowód zakupu oraz po uznaniu i uregulowaniu ewentualnego roszczenia okres gwarancji będzie wciąż liczony i upłynie z dniem jej wygaśnięcia.

UWAGA! W przypadku stwierdzenia braku lub uszkodzenia części przed montażem, prosimy nie zwracać produktu, tylko skontaktować się z Działem Obsługi Klienta dystrybutora produktu.

Dystrybutor: KETER Poland Sp. z o.o., Al. Jerozolimskie 212A, 02-486 Warsaw, Poland;
mailing address: ul. Wrocławska 34, 76-200 Słupsk, Poland;
KETER Hungary Kft., Zsong Völgy 2, H-4211 Ebes, Hungary

www.ketergroup.com

www.curver-lifestyle.com