

KETER®

# PLANET SHELF 75/5

Assembly instructions · Instructions de montage · Montageanleitung · Istruzioni di montaggio · Instrucciones de montaje · Instruções de montagem · Montagevoorschrift · Οδηγίες συναρμολόγησης · Instrukcja montażu · 装配说明 · Upute za montažu · Összeszerelési útmutató · Instrucțiuni de asamblare · Navodila za montažo · Инструкция за монтаж · Инструкция по монтажу · Инструкция з монтажу · Návod k montáži · Montážne pokyny · Uzstādīšanas instrukcija · Montavimo instrukcija · Paigaldamise juhend

Assembly parts · Pièces à assembler · Montageteile · Parti da montare · Piezas de ensamble · Peças de montagem · Montagestücken · Ανταλλακτικά συλλέγηση · Części przeznaczone do montażu · 装配零件 · Dijelovi za montažu · Összeszerelendő részek · Componente de asamblat · Deli, ki jih je treba sestaviti · Части, които трябва да бъдат сглобени · Части, подлежащие установочечастини, що підлягають складанню · Části určené k montáži · Súčasti, ktoré sa majú montovať · Detaļas montāžai · Montuojamos dalys · Kokkupanavad osad

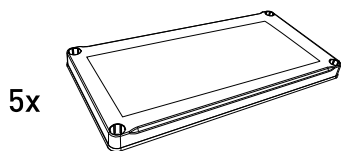

Keep this instruction manual with the product for future reference. Read the instructions carefully before assembly. · Conserver le manuel d'utilisation à proximité du produit pour de futures références. Lire attentivement la notice avant de commencer l'assemblage. · Bewahren Sie das Benutzerhandbuch in der Nähe des Produkts auf, damit Sie später jederzeit nachschlagen können. Lesen Sie vor der Montage die Anweisungen aufmerksam durch. · Conservare il manuale d'uso per referenze future in prossimità del prodotto. · Prima di iniziare l'assemblaggio leggere attentamente le avvertenze. · Guardar el manual de uso para futuras consultaciones del producto. · Antes de empezar el montaje, leer detenidamente las advertencias. · Guardar el manual de uso para consultas futuras na proximidade do produto. · Antes de iniciar a montagem, ler as instruções com atenção. · Bewaar de handleiding in nabijheid van het product voor toekomstige raadpleging. · Lees deze voorschriften aandachtig af en met de montage te beginnen. · Φυλάξτε αυτό το εγχειρίδιο χρήσης κοντά στο προϊόν για μελλοντικές χρήσεις. · Πριν ξεκινήσετε την συναρμολόγηση διαβάστε προσεκτικά τις προειδοποιητικές ασφάλειες. · Przechowuj instrukcję obsługi w pobliżu produktu do przyszłych konsultacji. · Przed rozpoczęciem montażu przeczytaj uważnie porady i ostrzeżenia. · Zdobrze upute za uporabu. · Različne priložene upute prije početka montaže. · A használati útmutató megőrzése. · Az összeszerelés előtt alaposan olvassa át az összeszerelési utasításokat. · Přečti manuálku de uloženie in appropriate produsului pentru consultări ulterioare. · Înainte de a începe asamblarea citiți cu atenție avertismentele. · Știați! · Navodila za montažo. · Před začátkem montáže pozorně přečtěte návod! · Захранте инструкцијата за експлоатација. · Преди започвање на монтаж прочитајте внимателно упозовањата. · Храните руководство пользователя недалеко от изделия для дальнейшего к нему обращения. · Преди тем, как приступить к сборке, внимательно ознакомьтесь с предупреждениями. · Зберігати інструкцію за використання. · Перед початком роботи уважно прочитајте рекомендації. · Уточніть текст навод про його відповідні дошки. · Před montáží si pečlivě přečteťe instrukce. · Uzvateľskú príručku uchováte. · Před začatím montáže sa dôkladne oboznamte s pokynmi. · Sogablati használati instrukcióját. · Prije početka montiranja, pažljivo čitate upute. · Išsuogauti naudojimo instrukciją. · Prije predodmet montavanja, pažljivo perskaityti instrukcijas. · Teinėjimuijuhid siliditadi. · Enne paigaldamise alustamist lugeda junsied hoolikalt läbi.

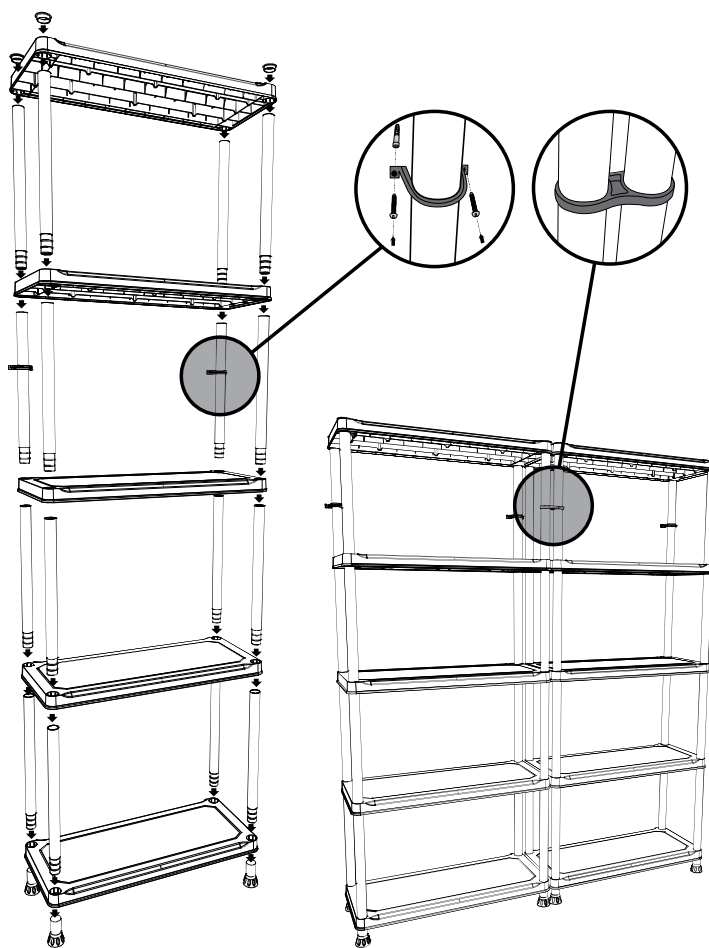

Fix the shelf to the wall. Position on a flat surface. Screws and wall-plugs not included. Indoor use · Nous conseillons de fixer l'étagère à la paroi. A positionner sur une surface plane. Vis et chevilles non incluses. Usage interne · Wir empfehlen eine Befestigung an der Wand. Auf einer glatten Oberfläche aufstellen. Befestigungsteile nicht beigegeben. Innen Benützung · Bevestig de plank aan de muur. Plaats op een vlakke ondergrond. Schroeven en muurpluggen niet beigegeben. Gebruik binnenshuis · Aconsejamos fijar la estantería a la pared. Posicionar sobre una superficie plana. Material de fijación no incluido. De uso interno · Aconselhamos a fixação do prateleira à parede. Parafusos e buchas não incluidos. Para uso interno · Fissare lo scaffale alla parete. Posizionarlo su una superficie piana. Viti e tasselli non inclusi. Per uso interno · Συναρμώστε να στερεώσετε το ράφι στον τοίχο, βίδες και ούλα δεν περιλαμβάνονται. Για χρήση σε εσωτερικό χώρο · Przymocować półkę do ściany. Ustawić na płaskiej powierzchni. Wkręty i kołki nie wchodzi do skład zestawu. · 将架子固定在墙上。放置在平坦的表面上。不含螺丝和壁塞。 · Preporučamo pričvršćivanje proizvoda na zid. Vijci i zidni utikači nisu uključeni · Javaslott a termékét a falhoz rögzíteni. A csavarokat és tipliket nem tartalmazza · Recomendăm fixarea produsului de perete. Șuruburile și diblurile nu sunt incluse · Pripročamo pritrđitev izdelka na steno. Vijaki in mozniki niso priloženi · Preporočamo prikrpvanje na produkta към стената. Винтовете и дюбели не са включени. · Мы рекомендуем прикрепить продукт к стене. Винты и настенные розетки не входят в комплект · Recomendamo прикрпiti virib do stini. Gvinti y nastinni rozetki do komplektu ne vohady · Dorogujeme priprenit výrobek ke stěně. Šrouby a hmoždinky nejsou součástí dodčky · Odporučame, aby ste výrobok náležite priprenili k stene. Skrutky a stenové zásvuky nie sú súčasťou dodčky · Produktu iesakām piestiprīt pie sienas. Skrūves u sienas kontaktspraidņi nav iekļauti · Produktą rekomendujemy przitvirniti prie sienos. Varžtai ir sieniniai kiškukai nepridedami · Soovitamete teote seina külge kinnitada. Komplektis ei sisaldu kruvid ja tüübid